



A MITEL  
PRODUCT  
GUIDE

# OpenScape DECT Phone SL7 an Cordless Office

Bedienungsanleitung  
04/2026

## Notices

The information contained in this document is believed to be accurate in all respects but is not warranted by Mitel Europe Limited. The information is subject to change without notice and should not be construed in any way as a commitment by Mitel or any of its affiliates or subsidiaries. Mitel and its affiliates and subsidiaries assume no responsibility for any errors or omissions in this document. Revisions of this document or new editions of it may be issued to incorporate such changes. No part of this document can be reproduced or transmitted in any form or by any means - electronic or mechanical - for any purpose without written permission from Mitel Networks Corporation.

## Trademarks

The trademarks, service marks, logos, and graphics (collectively “Trademarks”) appearing on Mitel’s Internet sites or in its publications are registered and unregistered trademarks of Mitel Networks Corporation (MNC) or its subsidiaries (collectively “Mitel”), Unify Software and Solutions GmbH & Co. KG or its affiliates (collectively “Unify”) or others. Use of the Trademarks is prohibited without the express consent from Mitel and/or Unify. Please contact our legal department at [iplegal@mitel.com](mailto:iplegal@mitel.com) for additional information. For a list of the worldwide Mitel and Unify registered trademarks, please refer to the website: <http://www.mitel.com/trademarks>.

© Copyright 2026, Mitel Networks Corporation

All rights reserved

# Inhaltsverzeichnis

Übersicht .....	7
Darstellung in der Bedienungsanleitung .....	8
Sicherheitshinweise .....	9
Inbetriebnahme .....	11
Verpackungsinhalt .....	11
Mobilteil .....	11
<b>Telefon bedienen</b>	
Telefon kennen lernen .....	15
Telefonieren .....	19
Anruflisten .....	22
Nachrichtenlisten .....	23
Telefonbücher .....	25
Anrufbeantworter .....	32
<b>Weitere Funktionen</b>	
Akustikprofile .....	33
Kalender .....	34
Timer .....	35
Wecker .....	36
Schutz vor unerwünschten Anrufen .....	37
Media-Pool .....	39
Bluetooth .....	40
Einsatz als Bluetooth-Beacon .....	42
Telefon einstellen .....	43
<b>Anhang</b>	
Herstellerhinweise .....	52
Technische Daten .....	54
Display-Symbole .....	57
System-Funktionen .....	60
Über Menü aufrufen .....	60
Über Kennzahl aufrufen .....	61
Funktionen und Kennzahlen .....	62

<b>Mit mehreren Teilnehmern telefonieren</b> .....	<b>64</b>
Rückfrage .....	64
Anklopfen .....	65
Aufschalten .....	68
Halten .....	68
Gespräch weitergeben (Umlegen) .....	69
Makeln (Gespräche wechseln) .....	70
Konferenz durchführen .....	71
Zweitanruf nutzen .....	73
<b>Zentrale Telefonbücher</b> .....	<b>74</b>
Telefonbuch des Systems .....	74
Telefondatenbank (LDAP) .....	75
System-Kurzwahl, zentral .....	78
System-Kurzwahl, individuell .....	79
<b>Teamfunktionen</b> .....	<b>81</b>
Gruppenruf aus-/einschalten .....	81
Rufzuschaltung .....	83
UCD-Anrufverteilung (Universal Call Distribution) .....	84
Mulap-Gruppe (Multiple Line Application) .....	87
<b>Nachrichtenfunktionen</b> .....	<b>89</b>
Nachricht hinterlassen/Antwort-Text .....	89
Textnachricht senden/aufrufen .....	90
Abfragen einer Info- oder Voice-Mail-Nachricht .....	91
<b>Weitere Funktionen</b> .....	<b>93</b>
Rückruf .....	93
Anruf annehmen oder abweisen .....	94
Anruf in einer Anrufübernahmegruppe übernehmen .....	94
Anrufe umleiten .....	95
Gezieltes Belegen einer MSN (Mehrfachrufnummer) .....	96
Gespräche führen mit Identifikationscode .....	96
Mobilteil wie einen anderen Anschluss benutzen .....	97
Anzeige der Rufnummer ausschalten .....	97
Anruf gezielt übernehmen .....	98
Anrufschutz ein-/ausschalten .....	98
Gesprächskostenanzeige .....	99
Fangen .....	100

Tür-Freisprecheinrichtung . . . . .	100
Schalter betätigen . . . . .	102
Anrufweitschaltung einer Mehrfachrufnummer . . . . .	104
Nachtschaltung nutzen . . . . .	105
MFV-Wahl nutzen . . . . .	106
Gespräche parken/aktivieren . . . . .	107
Terminfunktion des Systems. . . . .	108
Telefonschloss Code-Programmierung. . . . .	109
Mobilteil ab-/aufschließen . . . . .	110
<b>Open Source Software . . . . .</b>	<b>112</b>
<b>Stichwortverzeichnis . . . . .</b>	<b>113</b>

# Übersicht

## Mobilteil

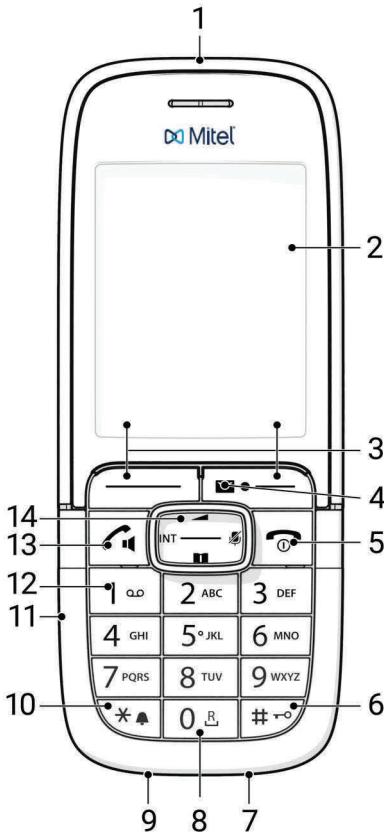

- 1 Funktionstaste**  
**2 Display**  
**3 Display-Tasten**  
 verschiedene Funktionen, abhängig von der Bediensituation  
**4 Nachrichten-Taste**  
 Zugriff auf die Anruf- und Nachrichtenlisten;  
**blinkt:** neue Nachricht oder neuer Anruf

- 5 Auflegen-Taste, Ein-/Aus-Taste**  
 Gespräch beenden; Funktion abbrechen;  
 eine Menüebene zurück ▶ **kurz** drücken  
 zurück in Ruhezustand ▶ **lang** drücken  
 Mobilteil ein-/ausschalten ▶ **lang** drücken  
 (im Ruhezustand)
- 6 Raute-Taste / Sperr-Taste**  
 Tastensperre ein-/ ▶ **lang** drücken  
 ausschalten  
 (im Ruhezustand)  
 Wechsel zwischen Groß-, ▶ **kurz** drücken  
 Klein- und Ziffernschreibung  
 (bei Texteingabe)  
 Wahlpause eingeben ▶ **lang** drücken
- 7 Mikrofon**  
**8 R-Taste**  
 Rückfrage (Flash) ▶ **lang** drücken
- 9 USB-C-Anschluss**  
 zum Laden oder zum Datenaustausch
- 10 Stern-Taste**  
 Tabelle der Sonderzeichen ▶ **kurz** drücken  
 öffnen (bei Texteingabe)  
 Klingelton ein-/ausschalten ▶ **lang** drücken
- 11 Headset-Anschluss**  
 (3,5 mm Klinkenstecker)
- 12 Taste 1**  
 Netz-Anrufbeantworter ▶ **lang** drücken  
 anwählen
- 13 Abheben-Taste / Freisprech-Taste**  
 Gespräch annehmen; angezeigte Nummer  
 wählen; umschalten zwischen Hörer- und  
 Freisprechbetrieb  
 Wahlwiederholungsliste ▶ **kurz** drücken  
 öffnen  
 Wählen einleiten ▶ **lang** drücken
- 14 Steuer-Taste / Menü-Taste**  
 Menü öffnen; in Menüs und Eingabefeldern  
 navigieren; Funktionen aufrufen (situationsab-  
 hängig)

## Darstellung in der Bedienungsanleitung

	Warnungen, deren Nichtbeachtung zu Verletzungen von Personen oder Schäden an Geräten führen.
	Wichtige Information zur Funktion und zum sachgerechten Umgang oder zu Funktionen, die Kosten verursachen können.
	Voraussetzung, um die folgende Aktion ausführen zu können.
	Zusätzliche hilfreiche Informationen.

### Tasten

	Abheben-Taste		Freisprech-Taste
	Auflegen-Taste		Ziffern-/Buchstaben-Tasten
	Steuer-Taste Rand / Mitte		Nachrichten-Taste
	R-Taste		Stern-Taste
	Raute-Taste		
<b>OK, Zurück, Auswahl, Ändern, Sichern,</b> Display-Tasten			
...			

### Prozeduren

**Beispiel:** Automatische Rufannahme ein-/ausschalten:

- ► **Einstellungen** ► **OK** ► **Telefonie** ► **OK** ► **Auto-Rufannahm.** ► **Ändern** ( = aktiviert)

Darstellung	Bedeutung
•	Im Ruhezustand in die <b>Mitte</b> der Steuer-Taste drücken. Das Hauptmenü wird geöffnet.
•	Mit der Steuer-Taste  zum Symbol  navigieren.
• <b>OK</b>	Mit <b>OK</b> bestätigen. Das Untermenü <b>Einstellungen</b> wird geöffnet.
• <b>Telefonie</b>	Mit der Steuer-Taste  den Eintrag <b>Telefonie</b> wählen.
• <b>OK</b>	Mit <b>OK</b> bestätigen. Das Untermenü <b>Telefonie</b> wird geöffnet.
• <b>Auto-Rufannahm.</b>	Die Funktion zum Ein-/Ausschalten der automatischen Rufannahme erscheint als erster Menüpunkt.
• <b>Ändern</b>	Mit <b>Ändern</b> aktivieren oder deaktivieren. Funktion ist aktiviert  / deaktiviert .

## Sicherheitshinweise



Lesen Sie vor Gebrauch die Sicherheitshinweise und die Bedienungsanleitung.



Das Gerät lässt sich während eines Stromausfalls nicht betreiben. Es kann auch **kein Notruf** abgesetzt werden.

Bei eingeschalteter Tastensperre können auch Notrufnummern **nicht** gewählt werden.



Legen Sie nur **aufladbare Akkus** ein, die der **Spezifikation** entsprechen (siehe Liste der zugelassenen **Akkus** → [https://wiki.unify.com/wiki/DECT\\_Handsets](https://wiki.unify.com/wiki/DECT_Handsets)), da sonst erhebliche Gesundheits- und Personenschäden nicht auszuschließen sind. Akkus, die erkennbar beschädigt sind, müssen ausgetauscht werden.



Das Mobilteil darf nur mit geschlossenem Akku-Deckel betrieben werden.

Achten Sie darauf, dass die Akkus nicht durch Gegenstände im Akkufach kurzgeschlossen werden können!



Nutzen Sie die Geräte nicht in explosionsgefährdeten Umgebungen, z. B. Lackierereien.



Die Geräte sind nicht spritzwassergeschützt. Stellen Sie sie deshalb nicht in Feuchträumen wie z. B. Bädern oder Duschräumen auf.



Verwenden Sie nur das auf den Geräten angegebene Steckernetzgerät. Während des Ladens muss die Steckdose leicht zugänglich sein.



Bitte nehmen Sie defekte Geräte außer Betrieb oder lassen diese vom Service reparieren, da diese ggf. andere Funkdienste stören könnten.



Verwenden Sie das Gerät nicht, wenn das Display gesprungen oder zerbrochen ist. Zerbrochenes Glas oder Kunststoff kann Verletzungen an Händen und Gesicht verursachen. Lassen Sie das Gerät vom Service reparieren.



Halten Sie das Mobilteil nicht mit der Geräterückseite an das Ohr, wenn es klingelt bzw. wenn Sie die Freisprechfunktion eingeschaltet haben. Sie können sich sonst schwerwiegende, dauerhafte Gehörschäden zuziehen.

Das Telefon kann in analogen Hörgeräten Störgeräusche (Brummtönen oder Pfeifton) verursachen oder diese übersteuern. Kontaktieren Sie bei Problemen den Hörgeräteakustiker.



Kleine Zellen und Batterien, die verschluckt werden könnten, außerhalb der Reichweite von Kindern aufbewahren. Verschlucken kann zu Verbrennungen, Perforation von Weichgewebe und Tod führen. Schwere Verbrennungen können innerhalb von 2 Stunden nach dem Verschlucken auftreten. Im Falle des Verschluckens einer Zelle oder Batterie ist sofort ärztliche Hilfe in Anspruch zu nehmen.



Medizinische Geräte können in ihrer Funktion beeinflusst werden. Beachten Sie die technischen Bedingungen des jeweiligen Umfeldes, z. B. Arztpraxis. Falls Sie medizinische Geräte (z. B. einen Herzschrittmacher) verwenden, informieren Sie sich bitte beim Hersteller des Gerätes. Dort kann man Ihnen Auskunft geben, inwieweit die entsprechenden Geräte immun gegen externe hochfrequente Energien sind (für Informationen zu Ihrem **OpenScape DECT Phone SL7-Produkt**-Produkt siehe „Technische Daten“).



Falls ein USB-Adapter-Kabel mitgeliefert wird, verwenden Sie ausschließlich ein USB-Netzteil (5 Volt) mit USB-A-Anschluss. Die Verwendung anderer Spannungsquellen, z. B. ein PC mit USB-Anschluss, kann Schäden hervorrufen.

Falls ein Steckernetzgerät mitgeliefert wird, benutzen Sie bitte dieses Netzgerät.

# Inbetriebnahme

## Verpackungsinhalt

- 1 Mobilteil,
- 1 Akkudeckel (hintere Abdeckung des Mobilteils),
- 2 Akkus (AAA),
- 1 Gürtelclip,
- 1 Bedienungsanleitung



Die Ladeschale ist für den Betrieb in geschlossenen, trockenen Räumen mit einem Temperaturbereich von +5 °C bis +45 °C ausgelegt.

Das Telefon nie den Einflüssen von Wärmequellen, von direkter Sonneneinstrahlung und von anderen elektrischen Geräten aussetzen.

Das Telefon vor Nässe, Staub, aggressiven Flüssigkeiten und Dämpfen schützen.

Normalerweise hinterlassen die Gerätefüße keine Spuren an der Abstellfläche. Angesichts der Vielfalt der bei Möbeln verwendeten Lacke und Polituren kann es jedoch nicht ausgeschlossen werden, dass beim Kontakt Spuren auf der Abstellfläche verursacht werden.

## Mobilteil

### Ladeschale anschließen

- Flachstecker des Steckernetzgeräts anschließen.
- Steckernetzgerät in die Steckdose stecken.
- Stecker von der Ladeschale wieder abziehen:
- Steckernetzgerät vom Stromnetz trennen.
- Entriegelungsknopf drücken.
- Stecker abziehen.

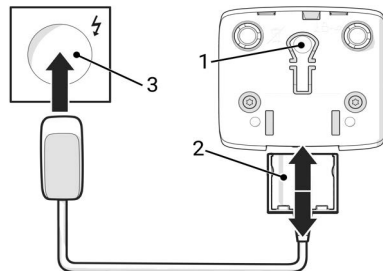

## Mobilteil in Betrieb nehmen

Das Display ist durch eine Folie geschützt. ► **Schutzfolie abziehen!**

## Akku einlegen



Nur aufladbare Akkus verwenden, da sonst erhebliche Gesundheits- und Sachschäden nicht auszuschließen sind. Es könnte z. B. der Mantel der Akkus zerstört werden oder die Akkus könnten explodieren. Außerdem könnten Funktionsstörungen oder Beschädigungen des Gerätes auftreten.

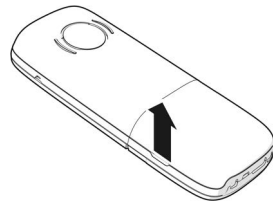
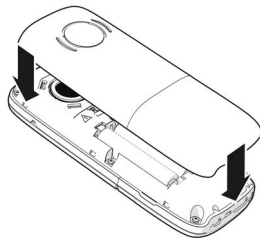
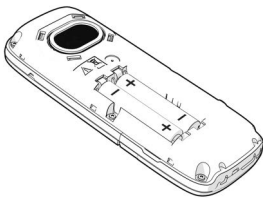

- Akku einsetzen (Einlegerichtung +/- siehe Bild).
  - Akkudeckel an den Aussparungen der Innenseite des Gehäuses ausrichten.
  - Deckel zudrücken, bis er einrastet.
- Akkudeckel wieder öffnen:
- Mit dem Fingernagel in die Aussparung unten am Akkudeckel greifen und den Akkudeckel nach oben ziehen.

## Akku laden

- Den Akku vor der ersten Benutzung in der Ladeschale oder über ein Standard-USB-Netzteil vollständig aufladen.

Der Akku ist vollständig aufgeladen, wenn das Blitzsymbol  im Display erlischt.



Der Akku kann sich während des Aufladens erwärmen. Das ist ungefährlich. Die Ladekapazität des Akkus reduziert sich technisch bedingt nach einiger Zeit. Schalten Sie das Mobilteil aus, wenn Sie es für ein paar Tage nicht nutzen. Schalten Sie das Mobilteil aus und entnehmen Sie die Akkus, wenn Sie das Mobilteil für einige Wochen nicht benutzen.

Sobald das Mobilteil mit einer Stromquelle verbunden ist, startet ein Einrichtungsassistent.

## Display-Sprache einstellen

- Steuer-Taste  drücken, bis im Display die gewünschte Sprache markiert ist, z. B. **Deutsch** ► Display-Taste **OK** drücken

Sie können die Display-Sprache auch später im Menü **Einstellungen** ändern.

---

## Mobilteil anmelden

### Am Mobilteil

Sie benötigen die 4-stellige System-PIN (Anmeldecode).

Wenn das Mobilteil noch an keiner Basis angemeldet ist:

- **Anmelden** ... eine anmeldebereite Basis wird gesucht ▶  System-PIN eingeben ▶ **OK**

Wenn das Mobilteil bereits an einer Basis angemeldet ist:





-  ▶  **Einstellungen** ▶ **OK** ▶  **Anmeldung** ▶ **OK** ▶  **Mobilteil anmelden** ▶ **OK** ... eine anmeldebereite Basis wird gesucht ▶  System-PIN eingeben ▶ **OK**

Nach erfolgreicher Anmeldung wechselt das Mobilteil in den Ruhezustand.

Ihr Telefon ist jetzt einsatzbereit!



Das Mobilteil kann an bis zu vier Basisstationen angemeldet werden. Basis wechseln:

-  ▶  **Einstellungen** ▶ **OK** ▶  **Anmeldung** ▶ **OK** ▶  **Basisauswahl** ▶ **OK** ▶  Basis auswählen ▶ **OK**

---

## Gürtelclip anbringen

Am Mobilteil befinden sich 2 seitliche Aussparungen zur Montage des Gürtelclips.

- Gürtelclip anbringen: ▶ Gürtelclip auf der Rückseite des Mobilteils andrücken, dass die Nasen des Gürtelclips in die Aussparungen einrasten.
- Gürtelclip abnehmen: ▶ Mit dem Daumen kräftig auf die Mitte des Gürtelclips drücken. ▶ Fingernagel des Daumens der anderen Hand seitlich oben zwischen Clip und Gehäuse schieben. ▶ Clip nach oben abnehmen.

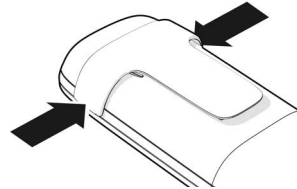

---

## Headset anschließen

- Headset mit 3,5 mm Klinckenstecker an der linken Seite des Mobilteils anschließen.

oder

- Headset über Bluetooth anschließen (→ S. 39).

Headset-Lautstärke einstellen: → S. 46

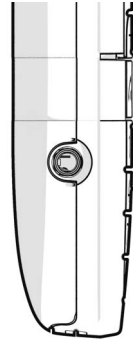

---

## USB-Datenkabel anschließen

Zum Datenaustausch zwischen Mobilteil und PC:

- USB-Datenkabel mit USB-C--Stecker an der USB-C-Buchse unten am Mobilteil anschließen.



Mobilteil **direkt** mit dem PC verbinden, **nicht** über einen USB-Hub.

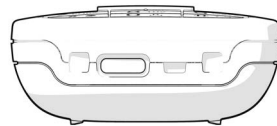

# Telefon bedienen

---

## Telefon kennen lernen

---

### Mobilteil ein-/ausschalten

Einschalten: • an ausgeschaltetem Mobilteil Auflegen-Taste  **lang** drücken

Ausschalten: • im Ruhezustand des Mobilteils Auflegen-Taste  **lang** drücken

---

### Tastensperre ein-/ausschalten

Die Tastensperre verhindert das unbeabsichtigte Bedienen des Telefons.

Tastensperre ein- bzw. ausschalten: ▶  **lang** drücken

Tastensperre eingeschaltet: Im Display erscheint das Symbol 

PIN-geschützte Tastensperre

Wenn Sie für das Mobilteil eine PIN (ungleich 0000) vergeben haben, müssen Sie zum Aufheben der Tastensperre diese PIN eingeben.

Mobilteil-PIN einrichten: → S. 50

Notrufnummern festlegen, die auch bei PIN-geschützter Tastensperre gewählt werden können: → S. 48



Wird ein Anruf am Mobilteil signalisiert, schaltet sich die Tastensperre automatisch aus. Sie können den Anruf annehmen. Nach Gesprächsende schaltet sich die Sperre wieder ein.





Alle Daten werden gelöscht, wenn Sie Ihre PIN vergessen haben und versuchen, das Mobilteil zu entsperren.

---

### Steuer-Taste



Die Steuer-Taste dient zum Navigieren in Menüs und Eingabefeldern und situationsabhängig zum Aufruf bestimmter Funktionen.

Im Folgenden ist die Seite der Steuer-Taste schwarz markiert (oben, unten, rechts, links), die in der jeweiligen Bediensituation zu drücken ist, z. B.  für „rechts auf die Steuer-Taste drücken“ oder  für „in die Mitte der Steuer-Taste drücken“.



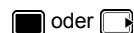

#### Im Ruhezustand

Hauptmenü öffnen

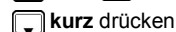



Liste der verfügbaren Online-Telefonbücher öffnen (z.B. das zentrale Telefonbuch, das Telefonbuch eines Providers oder ein Firmentelefonbuch)





- Menü des Mobilteils öffnen 
- Lokales Telefonbuch öffnen  **lang** drücken
- Sprachlautstärke für Hörer bzw. Freisprecheinrichtung einstellen  **kurz** drücken
- Profilauswahl öffnen  **lang** drücken
- Empfindlichkeit des Mikrofons einstellen  **lang** drücken

**In Untermenüs, Auswahl- und Eingabefeldern**

- Funktion bestätigen 
- Zeile nach oben/unten navigieren 
- Option auswählen, Schreibmarke nach links/rechts bewegen 

**Während eines Gesprächs**

- Lokales Telefonbuch öffnen
- Mikrofon stumm schalten  **kurz** drücken
- Empfindlichkeit des Mikrofons einstellen  **lang** drücken
- Sprachlautstärke für Hörer bzw. Freisprecheinrichtung ändern 

## Display-Tasten

Die Display-Tasten bieten je nach Bediensituation verschiedene Funktionen an.

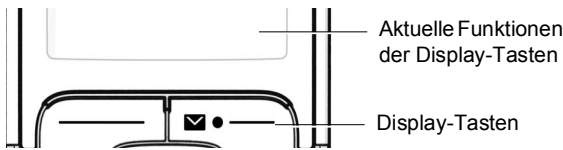

Symbole der Display-Tasten → S. 56.







-  Die Display-Tasten im Ruhezustand sind mit einer Funktion vorbelegt.  
Belegung ändern: → S. 50

## Menü-Führung



Die Funktionen Ihres Telefons werden über ein Menü angeboten, das aus mehreren Ebenen besteht.

Menü-Übersicht → S. 59

## Funktionen auswählen/bestätigen

- Auswahl bestätigen mit **OK** oder Mitte der Steuer-Taste  drücken
- Eine Menüebene zurück mit **Zurück**
- In den Ruhezustand wechseln mit  **lang** drücken
- Funktion ein-/ausschalten mit **Ändern** eingeschaltet  / ausgeschaltet 
- Option aktivieren/deaktivieren mit **Auswahl** ausgewählt  / nicht ausgewählt 

## Hauptmenü

Im Ruhezustand: ▶ Steuer-Taste **mittig**  drücken ▶ mit Steuer-Taste  Untermenü auswählen ▶ **OK**

Die Hauptmenü-Funktionen werden im Display mit Symbolen angezeigt. Das Symbol der ausgewählten Funktion ist farbig markiert, der zugehörige Name erscheint in der Kopfzeile.

## Untermenüs

Die Funktionen der Untermenüs werden in Listenform angezeigt.

Auf eine Funktion zugreifen: ▶ mit Steuer-Taste  Funktion auswählen ▶ **OK**

Zurück zur vorherigen Menüebene:

- Display-Taste **Zurück** drücken
- oder
- Auflegen-Taste  **kurz** drücken

Zurück in den Ruhezustand

- Auflegen-Taste  **lang** drücken





Wird keine Taste gedrückt, wechselt das Display nach etwa 2 Minuten **automatisch** in den Ruhezustand.



---

## Text eingeben



### Eingabeposition



- Mit  Eingabefeld auswählen. Ein Feld ist aktiviert, wenn in ihm die blinkende Schreibmarke angezeigt wird.
- Mit  Position der Schreibmarke versetzen.

### Falscheingaben korrigieren

- **Zeichen** vor der Schreibmarke löschen: ▶  **kurz** drücken
- **Worte** vor der Schreibmarke löschen: ▶  **lang** drücken

### Buchstaben/Zeichen eingeben

Jeder Taste zwischen  und  und der Taste  sind mehrere Buchstaben und Ziffern zugeordnet. Sobald eine Taste gedrückt wird, werden die möglichen Zeichen unten im Display angezeigt. Das ausgewählte Zeichen ist hervorgehoben.

- Buchstaben/Ziffer auswählen: ▶ Taste mehrmals **kurz** hintereinander drücken
- Zwischen Klein-, Groß- und Zifferschreibung wechseln: ▶ Raute-Taste  drücken  
Beim Editieren eines Telefonbuch-Eintrags werden der erste Buchstabe und jeder auf ein Leerzeichen folgende Buchstabe automatisch groß geschrieben.
- Sonderzeichen eingeben: ▶ Stern-Taste  drücken ▶ ... mit  zum gewünschten Zeichen navigieren ▶ **Einfügen**
- Ziffern eingeben: ▶ Ziffern-Taste drücken



Die Verfügbarkeit von Sonderbuchstaben ist abhängig von der eingestellten Sprache.

---

## Telefonieren

Sie können Gespräche mit Ihrem Mobilteil im gesamten Funknetzwerk einleiten oder entgegennehmen und die Basisstation während eines Gesprächs wechseln (Handover).



Das Mobilteil befindet sich in der Funkzelle von mindestens einer der am Telefonsystem angemeldeten Basisstationen.

Dem Mobilteil ist eine Sende- und Empfangsverbinding zugewiesen.

---

## Anrufen

- Nummer eingeben ▶ Abheben-Taste **kurz** drücken  
oder

- Abheben-Taste **lang** drücken ▶ Nummer eingeben

Die Verbindung wird über die dem Mobilteil zugeordnete SIP-Verbindung hergestellt.

Wahlvorgang abbrechen: ▶ Auflegen-Taste drücken



Bei ausgeschalteter Display-Beleuchtung schaltet der erste Druck auf eine beliebige Taste die Display-Beleuchtung ein. **Ziffern-Tasten** werden dabei zur Wahlvorbereitung ins Display übernommen, **andere Tasten** haben keine weitere Funktion.

---

## Aus der Wahlwiederholungsliste wählen

In der Wahlwiederholungsliste stehen die 20 an diesem Mobilteil zuletzt gewählten Nummern.

- Abheben-Taste **kurz** drücken . . . die Wahlwiederholungsliste wird geöffnet ▶  
 Eintrag auswählen ▶ Abheben-Taste drücken

Wenn ein Name angezeigt wird:

- **Ansehen** . . . die Nummer wird angezeigt ▶ ggf. Nummern durchblättern ▶ bei gewünschter Rufnummer Abheben-Taste drücken

## Einträge der Wahlwiederholungsliste verwalten

- Abheben-Taste **kurz** drücken . . . die Wahlwiederholungsliste wird geöffnet ▶  
 Eintrag auswählen ▶ **Optionen** . . . mögliche Optionen:

Eintrag ins Telefonbuch übernehmen: ▶ **Nr. ins Telefonbuch** ▶ **OK**



Nummer ins Display übernehmen:

- **Nummer verwenden** ▶ **OK** ▶ **<C** ggf. ändern oder ergänzen . . . als neuen Eintrag im Telefonbuch speichern

Ausgewählten Eintrag löschen: ▶ **Eintrag löschen** ▶ **OK**

Alle Einträge löschen: ▶ **Liste löschen** ▶ **OK**

Automatische Wahlwiederholung einstellen:

-  **Auto-Wahlwiederh.** ▶ **OK** . . . die gewählte Nummer wird in festen Abständen (mind. alle 20 Sek.) automatisch gewählt. Dabei blinkt die Freisprech-Taste, „Laut-hören“ ist eingeschaltet.  
 Teilnehmer meldet sich: ▶ Abheben-Taste  drücken . . . die Funktion wird beendet  
 Teilnehmer meldet sich nicht: Der Ruf bricht nach ca. 30 Sek. ab. Nach Drücken einer beliebigen Taste oder zehn erfolglosen Versuchen endet die Funktion.

---

## Aus einer Anrufliste wählen

Die Anruflisten (→ S. 32) enthalten die letzten angenommenen, abgehenden und entgan-genen Anrufe.

-  ▶  **Anruflisten** ▶ **OK** ▶  Liste auswählen ▶ **OK** ▶  Eintrag auswählen ▶ Abheben-Taste  drücken





Die Anruflisten können direkt über die Display-Taste **Anrufe** aufgerufen werden, wenn die Display-Taste entsprechend belegt ist.

Die Liste **Entgangene Anrufe** kann auch über die Nachrichten-Taste  geöffnet werden.

---

## Eingehende Anrufe

Ein ankommender Anruf für die Ihrem Mobilteil zugeordnete Verbindung wird durch Klingeln, eine Anzeige im Display und Blinken der Abheben/Freisprech-Taste  signalisiert.

- |  |   |
|--|---|
| Anruf annehmen:                                  | • Abheben-Taste  drücken oder ▶ <b>Abheben</b> |
| Falls <b>Auto-Rufan-nahm.</b> eingeschaltet ist: | • Mobilteil aus der Ladeschale nehmen   |
| Klingelton ausschalten:                          | • <b>Ruf aus</b> . . . den Anruf können Sie so lange annehmen, wie er auf dem Display angezeigt wird                            |
| Anruf abweisen:                                  | • Auflegen-Taste  drücken                    |

### Informationen über den Anrufer

Es wird die Nummer des Anrufers angezeigt, wenn diese übermittelt wird. Wenn die Nummer des Anrufers in einem Telefonbuch gespeichert ist, wird sein Name angezeigt.

---



## Während eines Gesprächs

### Freisprechen

Während eines Gesprächs und beim Verbindungsaufbau Freisprechen ein-/ausschalten:

- Freisprech-Taste  drücken



Mobilteil während eines Gesprächs in die Ladeschale stellen:

- Freisprech-Taste  drücken und gedrückt halten ▶ Mobilteil in Ladeschale stellen ▶  weitere 2 Sekunden gedrückt halten

---

## Gesprächslautstärke

Gilt für den aktuell verwendeten Modus (Freisprechen, Hörer oder Headset):

-  drücken ▶  Lautstärke einstellen ▶ **Sichern**



Die Einstellung wird automatisch nach etwa 3 Sekunden gespeichert, selbst wenn **Sichern** nicht gedrückt wird.

---

## Mikrofon stumm schalten

Bei ausgeschaltetem Mikrofon hören die Gesprächspartner Sie nicht mehr.

Während eines Gesprächs Mikrofon ein-/ausschalten: ▶  drücken

---

## Mikrofon-Empfindlichkeit einstellen



Empfindlichkeit des Mikrofons für den Hörer oder das kabelgebundene Headset während eines Gesprächs einstellen.

-  **lang** drücken ▶  **Mikrofon Empfindl.** ▶  gewünschte Empfindlichkeit einstellen ▶ **Sichern**







Eine Veränderung ohne Speicherung gilt nur für das aktuelle Gespräch.

Mikrofon-Empfindlichkeit im Ruhezustand dauerhaft einstellen:

-  **lang** drücken ▶  **Hörer / Kabel-Headset / Bluetooth Headset** auswählen ▶  Empfindlichkeit einstellen ▶ **Sichern**

oder

-  ▶   **Töne und Signale** ▶ **OK** ▶  **Mikrofon Empfindl.** ▶ **OK** ▶  **Hörer / Kabel-Headset / Bluetooth Headset** auswählen ▶  Empfindlichkeit einstellen ▶ **Sichern**











Akustik-Profil auf laute Umgebung einstellen:

- Steuer-Taste  **lang** drücken ▶  Empfindlichkeit einstellen ▶ **Sichern**

## Anruflisten







Das Telefon speichert verschiedene Anrufarten (entgangene, angenommene und abgehende Anrufe) in Listen.

### Lokale Anruflisten aktivieren/deaktivieren

- ▶  ▶ Tasten      drücken ... dann
  - zum Aktivieren: ▶  
  - zum Deaktivieren: ▶  



### Listeneintrag

Folgende Informationen werden in den Listeneinträgen angezeigt:

- Die Listenart (in der Kopfzeile)
- Symbol für die Art des Eintrags:
  -  **Entgangene Anrufe,**
  -  **Angenomm. Anrufe,**
  -  **Abgehende Anrufe** (Wahlwiederholungsliste)
- Nummer des Anrufers. Wenn die Nummer im Telefonbuch gespeichert ist, werden stattdessen der Name und der Nummerntyp ( **Telefon (Privat)**,  **Telefon (Büro)**,  **Telefon (Mobil)**) angezeigt. Bei verpassten Anrufen wird die Anzahl der verpassten Anrufe von dieser Nummer ebenfalls in eckigen Klammern angezeigt.
- Verbindung, über die der Anruf ein-/ausgegangen ist
- Datum und Uhrzeit des Anrufs (falls eingestellt)

### Anrufliste öffnen











Über Menü: •  ▶   **Anruflisten** ▶ **OK** ▶  Liste auswählen ▶ **OK**

Über Nachrichten-Taste (entgangene Anrufe): • Nachrichten-Taste  drücken ▶  **Entgangene Anrufe** ▶ **OK**

### Anrufer aus der Anrufliste zurückrufen

-  ▶   **Anruflisten** ▶ **OK** ▶  Liste auswählen ▶ **OK** ▶  Eintrag auswählen ▶ Abheben-Taste  drücken

## Weitere Optionen

-  ►   **Anruflisten** ► **OK** ►  Liste auswählen ► **OK** . . . mögliche Optionen:
  - Eintrag ansehen: ►  Eintrag auswählen ► **Ansehen**
  - Nummer ins Telefonbuch: ►  Eintrag auswählen ► **Optionen** ►  **Nr. ins Telefonbuch** ► **OK**
  - Eintrag löschen: ►  Eintrag auswählen ► **Optionen** ►  **Eintrag löschen** ► **OK**
  - Liste löschen: ► **Optionen** ►  **Liste löschen** ► **OK** ► **Ja**

---



## Nachrichtenlisten

Benachrichtigungen über entgangene Anrufe, Nachrichten auf dem Netz-Anrufbeantworter und entgangene Termine werden in Nachrichtenlisten gespeichert und können auf dem Display des Mobilteils angezeigt werden.

Sobald eine **neue Nachricht** eingeht, ertönt ein Hinweisston. Zusätzlich blinkt die Nachrichten-Taste  (falls aktiviert).



Symbole für die Nachrichtenart und die Anzahl neuer Nachrichten werden im Ruhezustand angezeigt.

Benachrichtigung für folgende Nachrichtenart vorhanden:

-  auf dem Netz-Anrufbeantworter
-  in der Liste der entgangenen Anrufe
-  in der Liste der entgangenen Termine

 Das Symbol für den Netz-Anrufbeantworter wird immer angezeigt, wenn die Nummer im Telefonbuch gespeichert ist. Die anderen Listen werden nur angezeigt, wenn sie Nachrichten enthalten.

Nachrichten anzeigen:

- Nachrichten-Taste  drücken . . . Nachrichtenlisten, die Nachrichten enthalten, werden angezeigt, **Netz-AB** wird immer angezeigt  
Eintrag **fett** markiert: neue Nachrichten vorhanden. In Klammern steht die Anzahl der neuen Nachrichten.  
Eintrag **nicht fett** markiert: keine neuen Nachrichten. In Klammern steht die Anzahl der alten Nachrichten.
-  Liste auswählen ► **OK** . . . die Anrufe bzw. Nachrichten werden aufgelistet  
Netz-Anrufbeantworter: Die Nummer des Netz-Anrufbeantworters wird gewählt.

 Die Nachrichtenliste enthält einen Eintrag für jeden Anrufbeantworter, der dem Mobilteil zugewiesen ist, z. B. für einen Netz-Anrufbeantworter.

---

## Telefonbücher

---

### Telefonbücher öffnen

Telefonbücher mit der Telefonbuchtaaste öffnen

- Telefonbuchtaaste  (Steuertaste unten) drücken

Telefonbücher über das Menü öffnen

Lokales Telefonbuch:

-  ▶   **Telefonbuch** auswählen ▶ **OK**

---

### Lokales Telefonbuch des Mobilteils

Das lokale Telefonbuch gilt individuell für das Mobilteil.

---

### Telefonbuch-Einträge

Anzahl der Einträge: bis zu 500

Informationen: Vor- und Nachname, bis zu drei Rufnummern, E-Mail-Adresse, Jahrestag mit Signalisierung, VIP-Klingelton mit VIP-Symbol, CLIP-Bild

Länge der Einträge: Nummern: max. 32 Ziffern  
Vor-, Nachname: max. 16 Zeichen  
E-Mail-Adresse: max. 64 Zeichen

---





### Eintrag erstellen



-  ▶  **<Neuer Eintrag>** ▶ **OK** ▶  zwischen den Eingabefeldern wechseln

Namen:

-  Vornamen und/oder Nachnamen eingeben

Nummern:

-  **Tel.1 - Typ** ▶  Nummerntyp wählen (**Privat, Büro** oder **Mobil**) ▶  ▶  Nummer eingeben

Weitere Nummern eingeben: ▶  zwischen den Eingabefeldern **Tel.1 - Typ/Tel.2 - Typ/Tel.3 - Typ** wechseln ▶  Nummer eingeben

**E-Mail:**

-  E-Mail-Adresse eingeben

**Jahrestag:**

-  **Jahrestag** ein-/ausschalten ▶  Datum und Zeit eingeben ▶  Art der Signalisierung auswählen (Nur optisch oder einen Klingelton)

**CLIP-Melodie (VIP):**

-  Klingelton auswählen, mit dem ein Anruf des Teilnehmers signalisiert werden soll ... ist eine **CLIP-Melodie (VIP)** zugewiesen, wird der Eintrag im Telefonbuch mit dem Symbol **VIP** ergänzt.

**CLIP-Bild:**

-  Bild auswählen, das bei einem Anruf des Teilnehmers angezeigt werden soll (→ Media-Pool).

Eintrag speichern: ▶ **Sichern**





Ein Eintrag ist nur gültig, wenn er mindestens eine Nummer enthält.





Für **CLIP-Melodie (VIP)** und **CLIP-Bild**: die Rufnummer des Anrufers muss übermittelt werden.

### Telefonbuch-Eintrag suchen/auswählen



-  ▶  zum gesuchten Namen blättern

oder

-  ▶  Anfangsbuchstaben (max. 8 Buchstaben) eingeben ... die Anzeige springt zum ersten Namen mit diesen Anfangsbuchstaben ▶  ggf. bis zum gewünschten Eintrag weiterblättern

Telefonbuch schnell durchblättern: ▶  ▶  **lang** drücken

### Eintrag anzeigen/ändern

-  ▶  Eintrag auswählen ▶ **Ansehen** ▶  Feld auswählen, das geändert werden soll ▶ **Ändern**

oder

-  ▶  Eintrag auswählen ▶ **Optionen** ▶ **Eintrag ändern** ▶ **OK**

### Einträge löschen

**Einen** Eintrag löschen: ▶  ▶  Eintrag auswählen ▶ **Optionen** ▶  **Eintrag löschen** ▶ **OK**

**Alle** Einträge löschen: ▶  ▶ **Optionen** ▶  **Liste löschen** ▶ **OK** ▶ **Ja**

### Reihenfolge der Telefonbuch-Einträge festlegen

Telefonbuch-Einträge können nach Vor- oder Nachnamen sortiert werden.

-  ▶ **Optionen** ▶  **Nachname zuerst / Vorname zuerst**

Enthält ein Eintrag keinen Namen, wird die Standard-Rufnummer in das Nachname-Feld übernommen. Diese Einträge werden an den Anfang der Liste gestellt, unabhängig von der Art der Sortierung.

Die Sortierreihenfolge ist wie folgt:

Leerzeichen | Ziffern (0-9) | Buchstaben (alphabetisch) | Restliche Zeichen.

---

Anzahl der freien Einträge im Telefonbuch anzeigen lassen

-  ▶ Optionen ▶  Speicherplatz ▶ OK

## Nummer ins Telefonbuch übernehmen

Nummern in das Telefonbuch übernehmen:

- aus einer Liste, z. B. der Anrufliste oder der Wahlwiederholungsliste
- beim Wählen einer Nummer



Die Nummer wird angezeigt oder ist markiert.

- Display-Taste  drücken oder **Optionen** ▶  **Nr. ins Telefonbuch** ▶ **OK** ... mögliche Optionen:

Neuen Eintrag erstellen:

- **<Neuer Eintrag>** ▶ **OK** ▶  Nummerntyp auswählen ▶ **OK** ▶ Eintrag vervollständigen ▶ **Sichern**

Nummer zu bestehendem Eintrag hinzufügen:

-  Eintrag auswählen ▶ **OK** ▶  Nummerntyp auswählen ▶ **OK** ... die Nummer wird eingetragen oder eine Abfrage zum Überschreiben einer bestehenden Nummer wird angezeigt ▶ ggf. Abfrage mit **Ja/Nein** beantworten ▶ **Sichern**





## vCard mit Bluetooth übertragen

Telefonbuch-Einträge im vCard-Format übertragen, z. B. zum Austauschen von Einträgen mit einem Mobiltelefon.



Der Bluetooth-Modus ist aktiviert.

Das andere Mobilteil/Mobiltelefon verfügt über Bluetooth.

-  ▶ ggf.  Eintrag auswählen ▶ **Optionen** ▶  **Eintrag senden / Liste senden** ▶  **vCard via Bluetooth** ... die Liste **Bekannte Geräte** wird angezeigt ▶  Gerät auswählen ▶ **OK**

## vCard mit Bluetooth empfangen

Sendet ein Gerät aus der Liste **Bekannte Geräte** eine vCard an Ihr Mobilteil, wird automatisch ein Telefonbuch-Eintrag erzeugt und eine Meldung im Display angezeigt.

Ist das sendende Gerät nicht in der Liste: ▶  die PIN des **sendenden** Bluetooth-Geräts eingeben ▶ **OK** ... die übertragene vCard steht als Telefonbuch-Eintrag zur Verfügung

## Kontakte von anderen Bluetooth-Geräten übertragen

Kontakte von Geräten nutzen, die über Bluetooth verbunden sind, z.B. Smartphones.



Bluetooth ist aktiviert, das andere Gerät ist als vertrauenswürdiges Gerät eingetragen, über Bluetooth verbunden und unterstützt den Austausch von Kontakten.

Am Smartphone: ▶ in den Bluetooth-Einstellungen für das OpenScape DECT Phone SL7 Zugriff auf die Kontakte freigeben



Das ferne Telefonbuch wird nur zum Anschauen geöffnet. Es ist nicht möglich, Einträge zu ändern oder zu löschen.

- ► **Telefonbuch** . . . die Liste der verfügbaren Telefonbücher wird angezeigt ► **Bluetooth Telefonb.** ► **OK** . . . vertrauenswürdige Geräte mit freigegebenen Kontakten werde angezeigt ► gewünschtes Gerät auswählen ► **Auswahl**

- Kontakt suchen:
- durch Liste blättern oder Anfangsbuchstaben eingeben
- Details anschauen:
- Eintrag auswählen ► **Ansehen**
- Rufnummer wählen:
- Eintrag auswählen ► Abheben-Taste drücken
  - oder: ► **Optionen** ► **Nummer verwenden** ► **OK**
  - ggf. Rufnummer auswählen ► **OK**
- Kontakt übertragen:
- Eintrag auswählen ► **Optionen** ► **Eintrag senden** ► **OK** ► ggf. Ziel-Telefonbuch auswählen ► **OK**
- weiteren Kontakt übertragen: ► **Ja**
- Übertragung beenden: ► **Nein**
- Alle Kontakte übertragen:
- **Optionen** ► **Liste senden** ► **OK** ► ggf. Ziel-Telefonbuch auswählen ► **OK**





Kontakte ohne Rufnummer werden ignoriert. Es werden Vor- und Nachname und maximal drei Telefonnummern angezeigt (**Mobil, Privat, Büro**), andere Informationen werden ignoriert.



Die Anzahl der angezeigten Kontakteinträge und die Sortierreihenfolge sind abhängig vom verbundenen Gerät und den dort festgelegten Zugriffsrechten.

---

## Eine Nummer aus dem Telefonbuch wählen

-  gewünschten Eintrag auswählen
- Abheben-Taste  drücken . . . Wenn nur eine Rufnummer gespeichert ist, wird diese gewählt. Sind mehrere Rufnummern vorhanden, werden diese in einer Auswahlliste angezeigt.

oder

-  gewünschte Rufnummer aus der Detailansicht des Eintrags auswählen: **Telefon (Privat)**, **Telefon (Büro)** oder **Telefon (Mobil)**
- Abheben-Taste  drücken . . . die Nummer wird gewählt

## Anrufbeantworter

Der Anrufbeantworter nimmt eingehende Anrufe für das Mobilteil an.

### Voraussetzungen

Damit Sie Sprachnachrichten empfangen und anhören können, sind die folgenden Einstellungen erforderlich:

#### An der Telefonanlage





- Für die Verbindung, die dem Mobilteil zugeordnet ist, ist ein Netzanrufbeantworter eingerichtet.

#### Am Mobilteil

- In der Konfiguration des Mobilteils ist die Rufnummer eingetragen und der Netzanrufbeantworter ist aktiviert.

Wenden Sie sich ggf. an den Administrator des DECT-Netzwerks.

### Rufnummer am Mobilteil eingeben/ändern

-  ►   **Anrufbeantworter** ► **OK** ►  **Netz-AB** ► **OK** ►  Nummer des Netz-Anrufbeantworters eintragen bzw. ändern ► **Sichern**

### Nachrichten auf dem Mobilteil wiedergeben

- Taste  **lang** drücken

oder

- Nachrichtentaste  drücken ► **OK**

oder



-  ►   **Anrufbeantworter** ► **OK** ► **Nachricht. anhören** ► **OK**

Ansage über Lautsprecher hören: ► Lautsprechertaste  drücken

## Weitere Funktionen

### Akustikprofile

Das Telefon hat Akustikprofile zum Anpassen des Mobilteils an die Umgebungsbedingungen: **Profil Laut**, **Profil Leise**, **Profil Persönlich**. Mit dem **Profil Nicht stören** können Sie verhindern, dass ein eingehender Anruf am Mobilteil signalisiert wird.

-  **lang** drücken . . . das aktuell eingestellte Profil wird angezeigt
- Mit  zwischen den Profilen wechseln

oder

-  Profil auswählen ▶ **OK**





Mikrofon-Empfindlichkeit auf laute Umgebung einstellen:

- Während eines Gesprächs  **lang** drücken

#### Profil Nicht stören

-  **lang** drücken ▶  Profil auswählen

oder

-  ▶   **Töne und Signale** ▶ **OK** ▶  **Nicht stören** ▶ **Ändern** ( = ein)
- Das Ruhe-Display zeigt **"Nicht stören" aktiviert**. In der Statuszeile erscheint 
- Eingehende Anrufe werden nicht signalisiert aber in die Anrufliste als entgangener Anruf übernommen.
- Die meisten Benachrichtigungen werden blockiert. Ausnahmen: Termine, Wecker, Jahrestage.



Ein eingehender Anruf belegt eine Leitung, auch wenn er nicht signalisiert wird. Sind alle Leitungen der Basis belegt, können Sie nicht mehr anrufen.

#### Akustikprofile

Die Profile sind im Lieferzustand wie folgt eingestellt:

Lieferzustand		Profil Laut	Profil Leise	Profil Persönlich
Vibrations-Alarm		Ein	Wie <b>Profil Persönlich</b>	Aus
Klingelton		Ein	Aus	Ein
Klingelton-Lautstärke	intern	5	Aus	5
	extern	5	Aus	5
Mobilteil-Lautstärke	Hörer	5	3	3
	Freisprechen	5	3	3
Hinweistöne	Tastenklick	Ja	Nein	Ja
	Akkuton	Ja	Ja	Ja
	Bestätigungston	Ja	Nein	Ja

Aufmerksamkeitston bei eingehendem Anruf für **Profil Leise** aktivieren: ► nach Umschalten ins **Profil Leise** Display-Taste **Beep** drücken . . . in der Statuszeile erscheint



Das eingestellte Profil bleibt bei Aus- und Wiedereinschalten des Mobilteils erhalten.

Änderungen an den in der Tabelle aufgeführten Einstellungen:

- gelten im **Profil Laut** und **Profil Leise** nur solange das Profil nicht gewechselt wird.
- werden im **Profil Persönlich** dauerhaft für dieses Profil gespeichert.

## Kalender

Sie können sich an bis zu **30 Termine** erinnern lassen.

Im Kalender ist der aktuelle Tag weiß umrandet, an Tagen mit Terminen sind die Ziffern farbig dargestellt. Bei der Auswahl eines Tages wird dieser farbig umrandet.

### Termin im Kalender speichern



Datum und Uhrzeit sind eingestellt.

- ► **Organizer** ► **OK** ► **Kalender** ► **OK** ► gewünschten Tag auswählen ► **OK** . . . dann
  - Ein-/ausschalten:
    - **Aktivierung:** **Ein** oder **Aus** auswählen
  - Datum eingeben:
    - **Datum** . . . der ausgewählte Tag ist voreingestellt ► neues Datum eingeben
  - Zeit eingeben:
    - **Zeit** ► Stunde und Minute des Termins eingeben
  - Titel festlegen:
    - **Text** ► eine Bezeichnung für den Termin eingeben (Z. B. Abendessen, Meeting)
  - Signalisierung festlegen:
    - **Signal** ► Melodie des Erinnerungsrufs auswählen oder akustische Signalisierung deaktivieren
  - Termin speichern:
    - **Sichern**



Wenn bereits ein Termin eingetragen ist: ► **<Neuer Eintrag>** ► **OK** ► dann Daten für den Termin eingeben.

### Signalisierung von Terminen/Jahrestagen

Jahrestage werden aus dem Telefonbuch übernommen und als Termin angezeigt. Ein Termin/Jahrestag wird im Ruhezustand angezeigt und 60 Sek. lang mit der ausgewählten Klingelmelodie signalisiert.

Erinnerungsruf quittieren und beenden: ► Display-Taste **Aus** drücken



Während eines Gesprächs wird ein Erinnerungsruf **einmal** mit einem Hinweiston am Mobilteil signalisiert.

---

## Anzeige entgangener (nicht quittierter) Termine/Jahrestage

Folgende Termine und Jahrestage werden in der Liste **Entgangene Termine** gespeichert:

- Der Termin-/Jahrestagsruf wurde nicht quittiert.
- Der Termin/Jahrestag wurde während eines Anrufs signalisiert.
- Das Mobilteil war zum Zeitpunkt eines Termins/Jahrestags ausgeschaltet.

Es werden die letzten 10 Einträge gespeichert. Im Display wird das Symbol  und die Anzahl der neuen Einträge angezeigt. Der neueste Eintrag steht am Anfang der Liste.

Liste öffnen

- Nachrichten-Taste  drücken ▶  **Entg. Termine** ▶ **OK** ▶  ggf. in der Liste blättern

oder











-  ▶   **Organizer** ▶ **OK** ▶  **Entgangene Termine** ▶ **OK**

Jeder Eintrag wird mit Nummer oder Name, Datum und Uhrzeit angezeigt. Der neueste Eintrag steht am Anfang der Liste.

Termin/Jahrestag löschen: ▶ **Löschen**

---

## Gespeicherte Termine anzeigen/ändern/löschen







-  ▶   **Organizer** ▶ **OK** ▶  **Kalender** ▶ **OK** ▶  Tag auswählen ▶ **OK**  
... die Terminliste wird angezeigt ▶  Termin auswählen ... mögliche Optionen:
  - Termin details anzeigen: • **Ansehen** ... die Einstellungen des Termins werden angezeigt
  - Termin ändern: • **Ansehen** ▶ **Ändern**  
• oder ▶ **Optionen** ▶  **Eintrag ändern** ▶ **OK**
  - Termin aktivieren/deaktivieren: • **Optionen** ▶  **Aktivieren/Deaktivieren** ▶ **OK**
  - Termin löschen: • **Optionen** ▶  **Eintrag löschen** ▶ **OK**
  - Alle Termine des Tages löschen: • **Optionen** ▶  **Alle Termine lösch.** ▶ **OK** ▶ **Ja**

---

## Timer

---

### Timer einstellen (Countdown)

-  ▶   **Organizer** ▶ **OK** ▶  **Timer** ▶ **OK** ▶ ... dann
  - Ein-/ausschalten: ▶ **Aktivierung:**  **Ein** oder **Aus** auswählen
  - Dauer einstellen: ▶  **Dauer** ▶  Stunden und Minuten für den Timer eingeben  
Min.: 00:01 (eine Minute); Max.: 23:59 (23 Stunden, 59 Minuten)
  - Timer speichern: ▶ **Sichern**

Der Timer beginnt den Countdown. Im Ruhe-Display werden das Symbol  und die verbleibenden Stunden und Minuten angezeigt, solange bis eine Minute unterschritten wird. Ab dann werden die verbleibenden Sekunden heruntergezählt. Am Ende des Countdowns wird der Alarm ausgelöst.







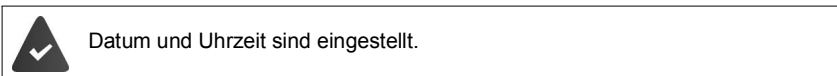





## Alarm ausschalten/wiederholen

- Alarm ausschalten: • **Aus**
- Alarm wiederholen: • **Neustart** . . . das Timer-Display wird wieder angezeigt ▶ ggf. eine andere Dauer einstellen ▶ **Sichern** . . . der Countdown wird erneut gestartet

## Wecker



## Wecker ein-/ausschalten und einstellen

-  ▶   **Wecker** ▶ **OK** . . . dann
  - Ein-/ausschalten: • **Aktivierung:**  **Ein** oder **Aus** auswählen
  - Weckzeit einstellen: •  **Zeit** ▶  Stunde und Minute eingeben
  - Tage festlegen: •  **Zeitraum** ▶  zwischen **Montag-Freitag**, **Einmalig** und **Täglich** wählen
  - Lautstärke einstellen: •  **Lautstärke** ▶  Lautstärke in 5 Stufen oder Crescendo (zunehmende Lautstärke) einstellen
  - Weckruf einstellen: •  **Melodie** ▶  Klingelmelodie für den Weckruf auswählen
  - Einstellung speichern: • **Sichern**

Bei aktiviertem Wecker wird im Ruhezustand das Symbol  und die Weckzeit angezeigt.

## Weckruf

Ein Weckruf wird im Display angezeigt und mit der ausgewählten Klingelmelodie signalisiert. Der Weckruf ertönt 60 Sek. lang. Wird keine Taste gedrückt, wird er nach 5 Minuten wiederholt. Nach der zweiten Wiederholung wird der Weckruf für 24 Stunden ausgeschaltet.



Während eines Gesprächs wird ein Weckruf nur durch einen kurzen Ton signalisiert.

## Weckruf ausschalten/nach Pause wiederholen (Schlummermodus)

Weckruf ausschalten: ▶ **Aus**

Weckruf wiederholen (Schlummermodus): ▶ **Snooze** oder beliebige Taste drücken . . . der Weckruf wird ausgeschaltet und nach 5 Minuten wiederholt.

---

## Schutz vor unerwünschten Anrufen

---

### Zeitsteuerung für externe Anrufe



Datum und Uhrzeit sind eingestellt.

Zeitraum eingeben, in dem das Mobilteil bei externen Anrufen nicht klingeln soll, z. B. nachts.

- ▶ ▶ **Töne und Signale** ▶ **OK** ▶ **Klingeltöne (Mobil.)** ▶ **OK** ▶ **Zeitsteuerung** ▶ **OK** ▶ . . . dann

Ein-/  
ausschalten:

- **Ein** oder **Aus** auswählen

Zeit eingeben:

- zwischen **Nicht klingeln von** und **Nicht klingeln bis** wechseln ▶ Beginn und Ende des Zeitraums 4-stellig eingeben

Speichern:

- **Sichern**



Die Zeitsteuerung gilt nur an dem Mobilteil, an dem die Einstellung vorgenommen wird.

Bei Anrufen, denen im Telefonbuch eine VIP-Gruppe zugewiesen ist, klingelt das Telefon immer.

---

### Ruhe vor anonymen Anrufen

Das Mobilteil klingelt bei Anrufen ohne Rufnummernübermittlung nicht.

- ▶ ▶ **Töne und Signale** ▶ **OK** ▶ **Klingeltöne (Mobil.)** ▶ **OK** ▶ **Anonym.Rufe aus** ▶ **Ändern** ( = aktiviert) . . . der Anruf wird nur im Display signalisiert

---

### Klingelton in Ladeschale ausschalten





Das Mobilteil klingelt nicht, wenn es in der Ladeschale steht. Ein Anruf wird nur im Display signalisiert.

- ▶ ▶ **Töne und Signale** ▶ **OK** ▶ **Klingeltöne (Mobil.)** ▶ **OK** ▶ **Stilles Laden** ▶ **Ändern** ( = Klingelton ist in Ladeschale ausgeschaltet)

---

## Klingelton ausschalten (Nicht stören)

Mit der Funktion **Nicht stören** können Sie verhindern, dass ein eingehender Anruf am Mobilteil signalisiert wird.

-  ▶   **Töne und Signale** ▶ **OK** ▶  **Nicht stören** ▶ **Ändern** ( = aktiviert)
- Das Ruhe-Display zeigt "**Nicht stören**" **aktiviert**.
- Eingehende Anrufe werden nicht signalisiert aber in die Anrufliste als entgangener Anruf übernommen.
- Die meisten Benachrichtigungen werden blockiert. Ausnahmen: Termine, Wecker, Jahrestage.



Ein eingehender Anruf belegt eine Leitung, auch wenn er nicht signalisiert wird. Sind alle Leitungen der Basis belegt, können Sie nicht mehr anrufen.

## Media-Pool







Im Media-Pool des Mobilteils sind Sounds für Klingeltöne und Bilder, die als Anruferbilder (CLIP-Bilder) bzw. als Screensaver verwendet werden können, gespeichert. Es sind verschiedene mono- und polyphone Sounds und Bilder voreingestellt.

Medien-Typen:

Typ	Format
<b>Sound</b> Klingeltöne Monophon Polyphon importierte Sounds	intern intern intern WMA, MP3, WAV
<b>Bild</b> CLIP-Bild Screensaver	BMP, JPG, GIF 240 x 172 Pixel 240 x 320 Pixel

Falls nicht genügend Speicherplatz vorhanden ist, müssen Sie vorher ein oder mehrere Bilder oder Sounds löschen.

### Bilder (für Screensaver und CLIP) und Sounds verwalten





-  ►   **Extras** ► **OK** ►  **Media-Pool** ► **OK** ... mögliche Optionen:
  - Bild ansehen: •  **Screensavers / CLIP-Bilder** auswählen ► **OK** ►  Bild auswählen ► **Ansehen** ... das markierte Bild wird angezeigt
  - Sound abspielen: •  **Sounds** ► **OK** ► mit  Sound auswählen ... der markierte Sound wird abgespielt
  - Lautstärke einstellen: ► **Optionen** ► **Lautst.** ► **OK** ► 
  - Lautstärke auswählen ► **Sichern**



Ist ein Bild/Sound nicht löschar, stehen die entsprechenden Optionen nicht zur Verfügung.

### Speicherplatz überprüfen

Freien Speicherplatz für Screensaver und CLIP-Bilder anzeigen.

-  ►   **Extras** ► **OK** ►  **Media-Pool** ► **OK** ►  **Speicherplatz** ► **OK** ... der freie Speicherplatz in Prozent wird angezeigt

## Bluetooth

Das Mobilteil kann mittels Bluetooth™ schnurlos mit anderen Geräten kommunizieren, die ebenfalls diese Technik verwenden, z. B. zum Anschluss eines Bluetooth-Headsets oder Hörgeräts.



Bluetooth ist aktiviert und die Geräte sind am Mobilteil angemeldet.

Folgende Geräte können angeschlossen werden:

- Ein Bluetooth-Headset oder Hörgerät



Das Headset/Hörgerät verfügt über das **Headset-** oder das **Handsfree-Profil**. Sind beide Profile verfügbar, wird über das Handsfree-Profil kommuniziert.

Der Verbindungsaufbau zum Headset kann bis zu 5 Sekunden dauern, sowohl bei Gesprächsannahme am Headset und Übergabe an das Headset, als auch beim Wählen vom Headset aus.

- Bis zu 30 Datengeräte (PCs, Tablets oder Mobiltelefone) zum Übermitteln von Adressbuch-Einträgen als vCard oder zum Austausch von Daten mit dem Rechner.  
Zur weiteren Verwendung der Rufnummern müssen Vorwahlnummer (Länder- und Ortsvorwahlnummer) im Telefon gespeichert sein.

Bedienung der Bluetooth-Geräte → Bedienungsanleitungen der Geräte

### Bluetooth-Modus aktivieren/deaktivieren

- ▶ **Bluetooth** ▶ **OK** ▶ **Aktivierung** ▶ **Ändern** (☑ = aktiviert)
- Falls die Ortsvorwahlnummer noch nicht gespeichert ist: ▶ Ortsvorwahl eingeben ▶ **OK**

Das Mobilteil zeigt im Ruhezustand den aktivierten Bluetooth-Modus mit dem Symbol an.

### Gerät sichtbar/unsichtbar machen

Wenn Bluetooth aktiviert wird, ist das Mobilteil fünf Minuten lang für Bluetooth-Geräte in Reichweite sichtbar. Danach wird es unsichtbar gemacht.

Gerät wieder sichtbar machen:

- ▶ **Bluetooth** ▶ **OK** ▶ **Sichtbarkeit** ▶ **Ändern** (☑ = aktiviert)
- Solange das Mobilteil sichtbar ist, blinkt das Symbol in der Statusleiste.



Auch wenn das Mobilteil unsichtbar ist, werden Anfragen von Geräten, die als vertrauenswürdig bekannt sind, akzeptiert.

## Bluetooth-Geräte anmelden

Die Entfernung zwischen dem Mobilteil im Bluetooth-Modus und dem eingeschalteten Bluetooth-Gerät (Headset oder Datengerät) sollte max. 10 m betragen.



Es kann nur ein Headset/Hörgerät angemeldet werden. Werden mehrere Headsets gefunden, aktivieren Sie das gewünschte mit dem Kontrollkästchen (☑ = aktiviert).

- ► ► **Bluetooth** ► **OK** ► ► **Suche BT Geräte** ► **OK** ... die Suche wird gestartet (kann bis zu 30 Sekunden dauern) ... die Namen gefundener Geräte werden angezeigt ... mögliche Optionen:
  - Gerät anmelden:
    - **Optionen** ► ► **Gerät vertrauen** ► **OK**

Das weitere Vorgehen ist abhängig von dem Gerät, mit dem die Verbindung hergestellt werden soll. Normalerweise zeigen beide Geräte einen identischen Authentifizierungscode.

  - Authentifizierungscode an beiden Geräten bestätigen ... die Geräte werden verbunden, das Gerät wird in die Liste der bekannten Geräte aufgenommen
- Informationen anzeigen:
  - ggf. **Gerät auswählen** ► **Ansehen** ... der Gerätename und die Geräteadresse werden angezeigt, sowie die für dieses Gerät möglichen Funktionen
- Suche wiederholen:
  - **Optionen** ► **Suche wiederholen** ► **OK**
- Suche abbrechen:
  - **Abbruch**

## Liste der bekannten (vertrauten) Geräte bearbeiten

### Liste öffnen

- ► ► **Bluetooth** ► **OK** ► ► **Bekannte Geräte** ► **OK** ... die bekannten Geräte werden aufgelistet, ein Symbol kennzeichnet die Art des Geräts



Bluetooth-Headset



Bluetooth-Datengerät

Ist ein Gerät verbunden, wird in der Kopfzeile des Displays das entsprechende Symbol anstelle von angezeigt.

### Einträge bearbeiten

- ► ► **Bluetooth** ► **OK** ► ► **Bekannte Geräte** ► **OK** ► Eintrag auswählen ... mögliche Optionen:
  - Eintrag ansehen:
    - **Ansehen** ... der Gerätename und die Geräteadresse werden angezeigt ► Zurück mit **OK**
  - Gerät abmelden:
    - **Optionen** ► **Eintrag löschen** ► **OK**
  - Alle Geräte abmelden:
    - **Optionen** ► **Liste löschen** ► **OK**
  - Namen ändern:
    - **Optionen** ► **Name ändern** ► **OK** ► Namen ändern ► **Sichern**



Wird ein eingeschaltetes Bluetooth-Gerät abgemeldet, so versucht es möglicherweise, sich erneut als „nicht angemeldetes Gerät“ zu verbinden.

---

## Nicht angemeldetes Bluetooth-Gerät ablehnen/annehmen

Das Mobilteil ist für andere Bluetooth-Geräte nur fünf Minuten lang sichtbar, wenn Bluetooth aktiviert wird oder wenn Sie die Sichtbarkeit aktivieren (→ S. 40). Nur in diesem Zeitraum kann ein Gerät eine Verbindung anfordern. Ein Verbindungsaufbau kann nur erfolgen, wenn Sie ebenfalls einen Anmeldevorgang starten.

- Anmeldevorgang starten wie im Abschnitt **Bluetooth-Geräte anmelden** beschrieben.

---

## Bluetooth-Name des Mobilteils ändern

Mit dem Namen wird das Mobilteil an einem anderen Bluetooth-Gerät angezeigt.

- ▶ **Bluetooth** ▶ **OK** ▶ **Eigenes Gerät** ▶ **OK** . . . der Name und die Geräteadresse werden angezeigt ▶ **Ändern** ▶ Name ändern ▶ **Sichern**

---

## Einsatz als Bluetooth-Beacon

Das OpenScape DECT Phone SL7 kann als Bluetooth-Beacon genutzt werden. Es ist damit in Systemen einsetzbar, in denen über BLE (Bluetooth Low Energy) kommuniziert wird, z. B. zur Lokalisierung des Geräts, für Asset Tracking, zum Einsatz in einem Alarmsystem, . . .

Die Beacon-Funktion wird durch einen Administrator aktiviert und eingerichtet. Welche Funktion das Mobilteil dabei einnimmt, ist abhängig von dem System in dem es eingesetzt wird.

Ist am Mobilteil die Beacon-Funktion aktiviert, wird in der Statusleiste das Symbol angezeigt.

Für weitere Informationen wenden Sie sich an Ihren Administrator.

# Telefon einstellen

## Sprache ändern

- ▶ **Einstellungen** ▶ **OK** ▶ **Sprache** ▶ **OK** ▶ Sprache auswählen ▶ **Auswahl** (⊙ = ausgewählt)

Wenn eine unverständliche Sprache eingestellt ist:

- ▶ Tasten **9** **5** **langsam** nacheinander drücken ▶ richtige Sprache auswählen ▶ rechte Display-Taste drücken

## Land auswählen

Wählen Sie das Land, in dem Sie das Telefon benutzen. Ihre Auswahl wird für länderspezifische Voreinstellungen genutzt.

- ▶ **Einstellungen** ▶ **OK** ▶ **Telefonie** ▶ **OK** ▶ **Land** ▶ **OK** ▶ Land auswählen ▶ **Auswahl** (⊙ = ausgewählt)

## Display und Tastatur

### Screensaver

Für die Anzeige im Ruhezustand stehen als Screensaver eine Digital- oder Analoguhr und verschiedene Bilder zur Auswahl.

- ▶ ▶ **Einstellungen** ▶ **OK** ▶ **Display + Tastatur** ▶ **OK** ▶ **Screensaver** ▶ **Ändern** (☑ = ein) ... dann

Ein-/ausschalten: • **Aktivierung:** ... mit **Ein** oder **Aus** auswählen

Screensaver auswählen:

- **Auswahl** ▶ ... mit Screensaver auswählen (**Digitaluhr** / **Analoguhr** / <Bilder> / **Dia-Show**)

Screensaver ansehen: • **Ansehen**

Screensaver ansehen:

Auswahl speichern: • **Sichern**

Der Screensaver wird etwa 10 Sekunden nachdem das Display in den Ruhezustand gewechselt ist, aktiviert.







Es werden alle Bilder aus dem Ordner **Screensaver** des **Media-Pool** zur Auswahl angeboten.

### Screensaver beenden

- Auflegen-Taste **kurz** drücken ... das Display geht in den Ruhezustand

## Großschrift

Schrift und Symbole in Anruflisten und im Adressbuch vergrößert darstellen lassen, um die Lesbarkeit zu verbessern. Es wird nur noch ein Eintrag im Display angezeigt und Namen werden ggf. abgekürzt.

-  ►  **Einstellungen** ► **OK** ►  **Display + Tastatur** ► **OK** ►  **Großschrift** ► **Ändern** ( = aktiviert)

## Farbschema

Das Display kann in verschiedenen Farbkombinationen angezeigt werden.

-  ►  **Einstellungen** ► **OK** ►  **Display + Tastatur** ► **OK** ►  **Farbschema** ► **OK** ► ... mit  gewünschtes Farbschema auswählen ► **Auswahl** ( = ausgewählt)

## Display-Beleuchtung

Die Display-Beleuchtung schaltet sich immer ein, sobald das Mobilteil aus der Basis-/Ladeschale genommen oder eine Taste gedrückt wird. Hierbei gedrückte **Ziffern-Tasten** werden zur Wahlvorbereitung ins Display übernommen.

Display-Beleuchtung für den Ruhezustand ein-/ausschalten:





-  ►  **Einstellungen** ► **OK** ►  **Display + Tastatur** ► **OK** ►  **Display-Beleucht.** ► **OK** ► mit  auswählen, wann die Einstellung gelten soll (**In Ladeschale / Außerh. Ladeschale / Im Gespräch**) ► jeweils mit  **Ein** oder **Aus** auswählen ► **Sichern**



Bei eingeschalteter Display-Beleuchtung kann sich die Bereitschaftszeit des Mobilteils beträchtlich verringern.





## Funktionstaste

Sie können die Funktion der Funktionstaste ändern.

-  ►  **Einstellungen** ► **OK** ►  **Display + Tastatur** ► **OK** ►  **Display-Beleucht.** ► **OK** ... dann

- Aktivieren:
- **Aktivierung** ►  **Ein** oder **Aus** auswählen
- Funktion auswählen:
- **Funktion** ►  Funktion auswählen:
  - **Kurzwahl, Alarm-Taste, Abheben-Taste**

Je nach Funktion haben Sie folgende weitere Optionen:

- Tastatur gesperrt:
-  **Taste gesperrt** oder **Taste aktiv** auswählen
- Rufausgabe:
-  **Hörerbetrieb** oder **Freisprechbetrieb** auswählen
- Ruf an:
-  Nummer eingeben oder  aus dem Telefonbuch auswählen
- Funktions-Taste PIN:
-  PIN eingeben
  - **Sichern**

Für die Alarm-Tasten-Funktion gibt es zusätzliche Optionen:

- Kurz drücken: • **Ein** oder **Aus** auswählen
- Lang drücken: • **Ein** oder **Aus** auswählen
- Alarm Verzögerung: • Verzögerung auswählen:
  - **Aus / 5 Sek. / 10 Sek. / 15 Sek. / 30 Sek.**
- Melodie auswählen
- Lautstärke auswählen

---

## Tasten-Beleuchtung

Helligkeit der Tasten-Beleuchtung in fünf Stufen einstellen.

- ► **Einstellungen** ► **OK** ► **Display + Tastatur** ► **OK** ► **Tasten-Beleucht.** ► **OK** ► ... mit **Helligkeit** (1 - 5) auswählen ► **Sichern**

---

## Automatische Tastensperre ein-/ausschalten

Tastatur automatisch sperren, wenn das Mobilteil ca. 15 Sekunden im Ruhezustand ist.

- ► **Einstellungen** ► **OK** ► **Display + Tastatur** ► **OK** ► **Aut.Tastensperre** ► **Ändern** ( = ein)

---

## Töne und Signale

---

### Gesprächslautstärke

Lautstärke von Hörer, Freisprecheinrichtung oder Headset in 5 Stufen unabhängig voneinander einstellen.



Änderungen werden nur im **Profil Persönlich** dauerhaft gespeichert.

### Während eines Gesprächs

- **Gesprächslautst.** ► mit Lautstärke auswählen ► **Sichern** ... die Einstellung wird gespeichert

### Im Ruhezustand

- **Gesprächslautst.** ► mit auswählen, wofür die Einstellung gelten soll (**Hörer / Freisprechen / Kabel-Headset**) ► mit Lautstärke auswählen ► **Sichern** ... die Einstellung wird gespeichert

oder

- ► **Töne und Signale** ► **OK** ► **Gesprächslautst.** ► **OK** ► mit auswählen, wofür die Einstellung gelten soll (**Hörer / Freisprechen / Kabel-Headset**) ► mit Lautstärke einstellen ► **Sichern**

## Automatische Lautstärkeregelung



Für die Klingelton-Lautstärke ist **nicht** Crescendo eingestellt (→ S. 47).

Das Telefon kann die Lautstärke des Hörers und des Klingeltons automatisch an die Umgebungslautstärke anpassen. Dabei können Sie die Empfindlichkeit einstellen, mit der das Telefon auf Veränderungen des Geräuschpegels reagieren soll (**Maximal, Hoch, Mittel, Niedrig, Minimal**).

- ▶ ▶ **Töne und Signale** ▶ **OK** ▶ **Autom. Lautstärke** ▶ **OK** ▶ **Autom. Hörerlautst./Auto. Tonruflautst.** ▶ **Ändern**
  - Ein-/ausschalten: • **Aktivierung:** mit **Ein** oder **Aus** auswählen
  - Sensor einstellen: • **Empfindlichkeit** ▶ mit die Empfindlichkeit des Sensors einstellen
  - Speichern: • **Sichern**

## Headset – Korrektur der Lautstärke

Gesprächslautstärke für das kabelgebundene Headset anpassen. Zusätzlich zu den Standardeinstellungen für die Gesprächslautstärke können Sie hiermit Besonderheiten der Audio-Einstellungen Ihres Headsets ausgleichen.

- ▶ ▶ **Töne und Signale** ▶ **OK** ▶ **Headset-Korrektur** ▶ **Lautstärke einstellen** ▶ **Sichern**

## Mikrofonempfindlichkeit

Empfindlichkeit des Mikrofons für den Hörer oder das kabelgebundene Headset einstellen. Sie können damit in lauten Umgebungen und bei Echo eine bessere Akustik erreichen.

- ▶ ▶ **Töne und Signale** ▶ **OK** ▶ **Mikrofon Empfindl.** ▶ **OK** ▶ mit auswählen, wofür die Einstellung gelten soll (**Hörer / Kabel-Headset**) ▶ mit Empfindlichkeit einstellen ▶ **Sichern**

## Hörer- und Freisprechprofil

Profil für **Hörer** und **Freisprechen** auswählen, um das Telefon optimal an die Umgebungssituation anzupassen. Prüfen Sie selbst, welches Profil Ihnen und Ihrem Gesprächspartner am angenehmsten ist.

- ▶ ▶ **Töne und Signale** ▶ **OK** ▶ **Akustikprofile** ▶ **Hörerprofile** / **Freisprechprofile** ▶ **OK** ▶ Profil auswählen ▶ **Auswahl** (☉ = ausgewählt)

**Hörerprofile:** **Hohe Frequenz** oder **Tiefe Frequenz** (Lieferzustand)







**Freisprechprofile:** **Standard** (Lieferzustand) oder **Echo reduziert**

---

## Klingeltöne

### Klingelton-Lautstärke

Unterschiedliche Klingelton-Lautstärke einstellen für interne und externe Anrufe und andere konfigurierte Verbindungen (Gruppen-Rufe, Türsprechstelle, Notrufe) oder für alle externen Anrufe die gleiche Klingelton-Lautstärke einstellen.

-  ▶   **Töne und Signale** ▶ **OK** ▶  **Klingeltöne (Mobil.)** ▶ **OK** ▶ **Lautstärke** ▶ **OK** ▶  **Interne Anrufe und Termine** oder **Externe Anrufe** auswählen ▶  Lautstärke in 5 Stufen oder Crescendo (zunehmende Lautstärke) einstellen ▶ **Sichern**



Änderungen werden nur im **Profil Persönlich** dauerhaft gespeichert.

### Klingelmelodie

Unterschiedliche Klingeltöne einstellen für interne und externe Anrufe und andere konfigurierte Verbindungen (Gruppen-Rufe, Türsprechstelle, Notrufe) oder für alle externen Anrufe den gleichen Klingelton einstellen.

-  ▶   **Töne und Signale** ▶ **OK** ▶  **Klingeltöne (Mobil.)** ▶ **OK** ▶  **Melodien** ▶ **OK** ▶  **Für interne Anrufe** oder **Für externe Anrufe** auswählen ▶  jeweils Klingelton/Melodie auswählen ▶ **Sichern**

### Klingelton ein-/ausschalten

Klingelton auf Dauer ausschalten

-  **lang** drücken ▶ **Profil Leise** einstellen ... in der Statuszeile erscheint 
- oder: „Nicht stören“ aktivieren
-  ▶   **Töne und Signale** ▶ **OK** ▶  **Nicht stören** ▶ **Ändern** ( = aktiviert)

Klingelton auf Dauer einschalten

-  **lang** drücken ▶ **Profil Laut** oder **Profil Persönlich** einstellen

Klingelton für den aktuellen Anruf ausschalten

- **Ruf aus** oder Auflegen-Taste  drücken

### Aufmerksamkeitston (Beep) ein-/ausschalten

Statt des Klingeltons einen Aufmerksamkeitston (Beep) einschalten:





-  **lang** drücken ▶ **Profil Leise** wählen ▶ **Beep** innerhalb von 3 Sekunden drücken ... in der Statuszeile erscheint 

Aufmerksamkeitston wieder ausschalten: ▶  **lang** drücken ▶ Profil wechseln

---











## Vibrations-Alarm

Eingehende Anrufe und andere Meldungen werden durch Vibration angezeigt

-  ▶   **Töne und Signale** ▶ **OK** ▶  **Vibration** ▶ **Ändern** ( = ein)



## Hinweistöne

Das Mobilteil weist akustisch auf verschiedene Tätigkeiten und Zustände hin. Diese Hinweistöne können Sie unabhängig voneinander ein-/ausschalten.

-  ▶   **Töne und Signale** ▶ **OK** ▶  **Hinweistöne** ▶ **OK** ... dann  
Ton bei Tasten- ▶ **Tastenklick:**  **Ein** oder **Aus** auswählen  
druck:  
Bestätigungs-/Fehlerton nach Eingaben, Hinweiston beim Eintreffen neuer Nachricht:  
▶  **Bestätigungen:** ▶  **Ein** oder **Aus** auswählen  
Warnton bei verbleibender Gesprächszeit unter 10 Minuten (alle 60 Sekunden):  
•  **Akkuton:** ▶  **Ein** oder **Aus** auswählen  
Warnton, wenn sich das Mobilteil aus der Reichweite der Basis bewegt:  
•  **Außer Reichweite:** ▶  **Ein** oder **Aus** auswählen  
Einstellung spei- • **Sichern**  
chern:

## Automatische Rufannahme









Bei der automatischen Rufannahme nimmt das Mobilteil einen ankommenden Anruf an, sobald es aus der Ladeschale genommen wird.

-  ▶   **Einstellungen** ▶ **OK** ▶  **Telefonie** ▶ **OK** ▶ **Auto-Rufannahm.** ▶ **Ändern** (☑ = aktiviert)

Unabhängig von der Einstellung **Auto-Rufannahm.** wird die Verbindung beendet, sobald Sie das Mobilteil in die Ladeschale stellen. Ausnahme: Sie halten die Freisprech-Taste  beim Hineinstellen und weitere 2 Sekunden gedrückt.

## Notrufnummern

Sie können bis zu drei Rufnummern als Notrufnummern eingeben, die Sie auch wählen können, wenn die PIN-geschützte Tastensperre aktiv ist.

-  ▶   **Einstellungen** ▶ **OK** ▶  **Telefonie** ▶ **OK** ▶  **Notrufnummern** ▶ **OK** ▶  Eintrag auswählen (--- = leerer Eintrag) ▶ **Ändern** ▶  Bezeichnung für die Notrufnummer eingeben ▶  ▶  Rufnummer eingeben ▶ **Sichern**

Eintrag löschen: ▶ Name und Rufnummer mit  löschen ▶ **Sichern**

---

## Schnellzugriff auf Nummern und Funktionen

---

### Ziffern-Tasten mit Nummer belegen (Kurzwahl)

Die Tasten  bis  können mit je einer Nummer aus dem Telefonbuch belegt werden.



Die Ziffern-Taste ist noch nicht mit einer Nummer belegt.

- Ziffern-Taste **lang** drücken

oder

- Ziffern-Taste **kurz** drücken ▶ Display-Taste **Kurzwahl** drücken

Das Telefonbuch wird geöffnet.

-  Eintrag auswählen ▶ **OK** ▶ ggf. mit  Nummer auswählen ▶ **OK** ... der Eintrag ist auf der Ziffern-Taste gespeichert



Wird der Eintrag im Telefonbuch später gelöscht, wirkt sich das nicht auf die Belegung der Ziffern-Taste aus.

### Nummer wählen

- Ziffern-Taste **lang** drücken ... die Nummer wird sofort gewählt

oder

- Ziffern-Taste **kurz** drücken ... auf der linken Display-Taste wird die Nummer/der Name (ggf. abgekürzt) angezeigt ▶ Display-Taste drücken ... die Nummer wird gewählt

### Belegung einer Ziffern-Taste ändern

- Ziffern-Taste **kurz** drücken ▶ **Ändern** ... das Telefonbuch wird geöffnet ... mögliche Optionen:

Belegung ändern: •  Eintrag auswählen ▶ **OK** ▶ ggf. Nummer auswählen ▶ **OK**

Belegung löschen: • **Ohne Fkt.**

## Display-Taste belegen / Belegung ändern

Die linke und rechte Display-Taste sind im Ruhezustand mit einer **Funktion** vorbelegt. Sie können die Belegung ändern.

- Im Ruhezustand linke oder rechte Display-Taste **lang** drücken . . . die Liste der möglichen Tastenbelegungen wird geöffnet ▶  Funktion auswählen ▶ **OK** . . . die Belegung der Display-Taste wird geändert

Mögliche Funktionen: **Anruflisten, INT, Kurzwahl, Timer, Wecker, Kalender, Bluetooth, Wahlwiederholung, Nicht stören, Mobilteiltelefonbuch, R-Funktion**

### Funktion starten

Im Ruhezustand des Telefons: ▶ Display-Taste **kurz** drücken . . . die zugeordnete Funktion wird ausgeführt

## Mobilteil-PIN ändern

Das Mobilteil ist durch eine PIN gegen unbefugte Benutzung geschützt. Die Mobilteil-PIN muss z. B. beim Ausschalten der Tastensperre eingegeben werden.

4-stellige PIN des Mobilteil ändern (Lieferzustand: 0000):

-  ▶   **Einstellungen** ▶ **OK** ▶  **System** ▶ **OK** ▶  **Mobilteil-PIN** ▶ **OK** ▶  die aktuelle PIN eingeben ▶ **OK** ▶  neue Mobilteil-PIN eingeben ▶ **OK**



Beim Eingeben der Mobilteil-PIN wird nach fünf Fehlversuchen ein Timer von 15 Sekunden gestartet. Jeder weitere Fehlversuch verdoppelt den Timer bis zu einer maximalen Verzögerung von acht Stunden zwischen den PIN-Eingabeversuchen.

## Mobilteil zurücksetzen

Individuelle Einstellungen und Änderungen zurücksetzen.

-  ▶   **Einstellungen** ▶ **OK** ▶  **System** ▶ **OK** ▶  **Mobilteil-Reset** ▶ **OK** ▶ **Ja** . . . die Einstellungen des Mobilteils werden zurückgesetzt



Folgende Einstellungen sind vom Zurücksetzen **nicht** betroffen

- die Anmeldung des Mobilteils an der Basis
- Datum und Uhrzeit
- Einträge des Telefonbuchs und der Anruflisten

## Mobilteil in den Lieferzustand zurücksetzen

Alle Einstellungen und persönliche Daten zurücksetzen.

-  ▶   **Einstellungen** ▶ **OK** ▶  **System** ▶ **OK** ▶  **Werkseinstellung** ▶ **OK** ▶  die aktuelle PIN eingeben ▶ **OK**

Alle Benutzerdaten, Listen, das Telefonbuch, die Anmeldung des Mobilteils an der Basis werden gelöscht. Der Anmeldeassistent wird gestartet.

# Anhang

---

## Herstellerhinweise

---

### Entsorgung

Akkus gehören nicht in den Hausmüll. Beachten Sie hierzu die örtlichen Abfallbeseitigungsbestimmungen, die Sie bei Ihrer Kommune/Gemeinde erfragen können.

In Deutschland: Entsorgen Sie diese in den beim Fachhandel aufgestellten grünen Boxen des „Gemeinsames Rücknahmesystem Batterien“.

#### **AT-BE-DE**

Alle Elektro- und Elektronikgeräte sind getrennt vom allgemeinen Hausmüll über dafür staatlich vorgesehene Stellen zu entsorgen.



Wenn dieses Symbol eines durchgestrichenen Abfalleimers auf einem Produkt angebracht ist, unterliegt dieses Produkt der europäischen Richtlinie 2012/19/EU.

Die sachgemäße Entsorgung und getrennte Sammlung von Altgeräten dienen der Vorbeugung von potenziellen Umwelt- und Gesundheitsschäden. Sie sind eine Voraussetzung für die Wiederverwendung und das Recycling gebrauchter Elektro- und Elektronikgeräte.

Ausführlichere Informationen zur Entsorgung Ihrer Altgeräte erhalten Sie bei Ihrer Kommune oder Ihrem Müllentsorgungsdienst.

### Hinweis zur Entsorgung



Dieses Produkt darf am Ende seiner Lebensdauer nicht über den normalen Haushaltabfall entsorgt werden, sondern muss einer Verkaufsstelle oder an einem Sammelpunkt für das Recycling von elektrischen und elektronischen Geräten abgegeben werden gemäss Verordnung über die Rückgabe, Rücknahme und Entsorgung elektrischer und elektronischer Geräte (VREG).

Die Werkstoffe sind gemäss ihrer Kennzeichnung wiederverwertbar. Mit der Wiederverwendung, der stofflichen Verwertung oder anderen Formen der Verwertung von Altgeräten leisten Sie einen wichtigen Beitrag zum Schutz der Umwelt.

---

## Pflege

Wischen Sie das Gerät mit einem **feuchten** Tuch oder einem Antistatiktuch ab. Benutzen Sie keine Lösungsmittel und kein Mikrofasertuch.

Verwenden Sie **nie** ein trockenes Tuch: es besteht die Gefahr der statischen Aufladung.

In seltenen Fällen kann der Kontakt des Geräts mit chemischen Substanzen zu Veränderungen der Oberfläche führen. Aufgrund der Vielzahl am Markt verfügbarer Chemikalien konnten nicht alle Substanzen getestet werden.

Beeinträchtigungen von Hochglanzoberflächen können vorsichtig mit Display-Polituren von Mobiltelefonen beseitigt werden.

---

## Kontakt mit Flüssigkeit

Falls das Gerät mit Flüssigkeit in Kontakt gekommen ist:

- 1 Sämtliche Kabel vom Gerät abziehen.
- 2 Die Akkus entnehmen und das Akkufach offen lassen.
- 3 Die Flüssigkeit aus dem Gerät abtropfen lassen.
- 4 Alle Teile trocken tupfen.
- 5 Das Gerät anschließend **mindestens 72 Stunden** mit geöffnetem Akkufach und mit der Tastatur nach unten (wenn vorhanden) an einem trockenen, warmen Ort lagern (**nicht**: Mikrowelle, Backofen o. Ä.).
- 6 Das Gerät erst in trockenem Zustand wieder einschalten.

Nach vollständigem Austrocknen ist in den meisten Fällen die Inbetriebnahme wieder möglich.

---

## Technische Daten

---

### Akku

Technologie:	2x AAA NiMH
Spannung:	1,2 V
Kapazität:	750 mAh

---

### Betriebszeiten/Ladezeiten des Mobilteils

Die Betriebszeit Ihres OpenScape DECT Phone SL7 ist von Akkukapazität, Alter des Akkus und Benutzerverhalten abhängig. (Alle Zeitangaben sind Maximalangaben.)

Bereitschaftszeit (Stunden)	320
Gesprächszeit (Stunden)	12
Betriebszeit bei 1,5 Std. Gespräch pro Tag (Stunden)	130
Ladezeit in Ladeschale (Stunden)	5,5
Ladezeit in Ladeschale bis 80 % (Stunden)	2

Ohne Display-Beleuchtung im Ruhezustand und im Gespräch

---

### Leistungsaufnahme des Mobilteils in Ladeschale

Beim Aufladen:	ca. 1,50 W
Zum Erhalten des Ladezustands:	ca. 0,50 W

---

### Allgemeine technische Daten

DECT-Standard	wird unterstützt
GAP-Standard	wird unterstützt
Kanalzahl	60 Duplexkanäle
Funkfrequenzbereich	1880-1900 MHz
Duplexverfahren	Zeitmultiplex, 10 ms Rahmenlänge
Wiederholffrequenz des Sendepulses	100 Hz
Länge des Sendepulses	370 µs
Kanalraster	1728 kHz
Bitrate	1152 kbit/s
Modulation	GFSK
Sprachcodierung	32 kbit/s
Sendeleistung	10 mW mittlere Leistung pro Kanal, 250 mW Pulsleistung
Reichweite	bis zu 50 m in Gebäuden, bis zu 300 m im Freien
Stromversorgung Basis	230 V ~/50 Hz
Umgebungsbedingungen im Betrieb	+5 °C bis +45 °C; 20 % bis 75 % relative Luftfeuchtigkeit
Wahlverfahren	MFV (Tonwahl)

**Bluetooth**

Version	5.1
Funkfrequenzbereich	2402-2480 MHz
Sendeleistung	4 mW Pulsleistung

**Steckernetzgerät Mobilteil**

Hersteller	Salom Electric (Xiamen) Co. Ltd. Handelsregister: 91350200612003878C 31 Building, Huli Industrial District, Xiamen, Fujian 361006, P.R. China
Modellkennung	C812 / C813
Eingangsspannung	230 V
Eingangswechselstromfrequenz	50 Hz
Ausgangsspannung	5 V (USB-C)
Ausgangsstrom	1A
Ausgangsleistung	5 W
Durchschnittliche Effizienz im Betrieb	> 73,62 %
Leistungsaufnahme bei Nulllast	< 0,10 W

**Zeichensatztabellen**

Der im Mobilteil verwendete Zeichensatz ist abhängig von der eingestellten Sprache.

**Standardschrift**

Entsprechende Taste mehrmals drücken.

	1x	2x	3x	4x	5x	6x	7x	8x	9x	10x
1 ∞	1									
2	a	b	c	2	ä	á	à	â	ã	ç
3	d	e	f	3	ë	é	è	ê		
4	g	h	i	4	ğ	ï	í	ì	î	ı
5	j	k	l	5						
6	m	n	o	6	ö	ñ	ó	ò	ô	õ
7	p	q	r	s	7	ß				
8	t	u	v	8	ü	ú	ù	û		
9	w	x	y	9	ý	ý	æ	ø	à	
0 ∞	← <sup>1)</sup>	.	,	?	!	← <sup>2)</sup>	0			

1) Leerzeichen













**Zubehör**

- Professional Gürtelclip SL
- Multicharger PRO Snap SL850 (3er Pack)





## Display-Symbole

Folgende Symbole werden abhängig von den Einstellungen und vom Betriebszustand Ihres Telefons angezeigt.

### Symbole der Statusleiste

Symbol	Bedeutung
	Empfangsstärke ( <b>No Radiation</b> aus) 1 % -100 % weiß, wenn <b>Maximum Range</b> an; grün, wenn <b>Maximum Range</b> aus
	rot: keine Verbindung zur Basis
	<b>No Radiation</b> eingeschaltet: weiß, wenn <b>Maximum Range</b> an; grün, wenn <b>Maximum Range</b> aus
	<b>Profil Leise</b> aktiviert (Klingelton ausgeschaltet)
	Klingelton „Beep“ eingeschaltet
	Tastensperre eingeschaltet
	Bluetooth eingeschaltet
	Headset/Hörgerät über Bluetooth verbunden
	Datengerät über Bluetooth verbunden
	„Nicht stören“ eingeschaltet
	Ladezustand des Akkus: weiß: über 11 % - 100 % geladen; rot: unter 11 % geladen; blinkt rot: Akku fast leer (noch ca. 5 Minuten Gesprächszeit)
	Akku wird geladen (aktueller Ladezustand): 0 % - 100 %

### Symbole der Display-Tasten

Symbol	Bedeutung
	Wahlwiederholung
	Text löschen
	Telefonbuch öffnen
	Nummer ins Telefonbuch übernehmen



## Display-Symbole beim Signalisieren von . . .

Symbol	Bedeutung
	externer Anruf
	interner Anruf
	Verbindungsaufbau (abgehender Anruf)
	Verbindung hergestellt
	Kein Verbindungsaufbau möglich/ Verbindung abgebrochen
	Erinnerungsruf Termin
	Erinnerungsruf Jahrestag
	Weckruf
	Countdown-Timer

## Weitere Display-Symbole

Symbol	Bedeutung
	Entgangene Anrufe
	Entgangene Termine
	Neue Sprachnachrichten
	Wecker eingeschaltet, Anzeige mit Weckzeit
	Timer eingeschalten, Anzeige mit Countdown
	Aktion ausgeführt (grün)
	Aktion fehlgeschlagen (rot)
	Information
	(Sicherheits-)Abfrage
	Bitte warten ...

## Alarm-Symbole

Symbol	Bedeutung
	Bomben-Alarm
	Überfall-Alarm
	Chemikalien-Unfall
	Evakuierung
	Explosion
	Feuer
	Überschwemmung
	Herzinfarkt
	Vergiftungsgefahr
	Hohe Lautstärke
	Maschinenausfall
	Personenunfall
	Medizinische Unterstützung benötigt
	Medizinischer Notfall
	Schwesternruf/Pflegekraft angefordert
	Stromausfall
	Strahlenbelastung/Radioaktivität
	Schusswaffengebrauch
	Giftige Gase
	Gewalteinwirkung





# System-Funktionen

Die System-Funktionen können Sie entweder über das Menü oder durch direktes Eingeben der Kennzahlen aufrufen.

## Über Menü aufrufen

### Bedienung des Service-Menüs

Das Service-Menü kann sowohl mithilfe der Steuer-Taste als auch über Display-Tasten bedient werden.

Steuer-Taste	Funktion	Alternative Bedienung
	Service-Menü aufrufen bzw. eine Ebene höher	linke Display-Taste
	eine Ebene tiefer während des Gesprächs: Gesprächslautstärken einstellen und lokales Telefonbuch aufrufen	rechte Display-Taste
	rückwärts blättern	-
	vorwärts blättern	-
	Auswahl bestätigen	-

Nachfolgend dargestellt ist die Bedienung über die Steuer-Taste.

Abheben-Taste lange drücken.

System-Menü aufrufen.

Funktion auswählen und bestätigen.

Menüpunkt auswählen und bestätigen.

Funktion auswählen und bestätigen.

Menüpunkt auswählen und bestätigen.

Menüpunkt auswählen und bestätigen.

Funktion auswählen und bestätigen.

Auflegen-Taste drücken, um den Vorgang zu beenden.









**Menü**

Entweder:



  Rufnr. unterdrücken? 

Oder:

  Service? 

  \*41=Rufnr. zuweisen? 

Oder:

  Service? 

  weitere Funktionen? 

  #58=Rückruf-Aufträge? 



## Über Kennzahl aufrufen



Abheben-Taste lange drücken.

**Entweder:**



Kennzahl eingeben laut Tabelle → Seite 62.

**Oder:**



Kennzahl eingeben laut Tabelle → Seite 62.

**Weiter:**



Auflegen-Taste drücken, um den Vorgang zu beenden.

## Funktionen und Kennzahlen



### Hinweis:

Die nachfolgenden Kennzahlen sind Standard in einer HiPath 3000 / OpenScape Business. Sie könnten aber auch in Ihrem System geändert sein. Bitte wenden Sie sich an Ihren Systemadministrator.

Funktionen	Kennzahlen
Automatisches Anklopfen ein	* Δ 490
Automatisches Anklopfen aus	# ↵ 490
Anklopfen ohne Ton	* Δ 87
Anklopfen mit Ton	# ↵ 87
Anklopfen annehmen	* Δ 55
Anruferliste	
- aufrufen	# ↵ 82
- Rufnummer speichern	* Δ 82
Antwort-Text ein	* Δ 69
Antwort-Text aus	# ↵ 69
Anrufschutz ein	* Δ 97
Anrufschutz aus	# ↵ 97
Anrufverteilung:	
- anmelden	* Δ 401
- abmelden	# ↵ 401
- nachbearbeiten ein	* Δ 403
- nachbearbeiten aus	# ↵ 403
- verfügbar	* Δ 402
- nicht verfügbar	# ↵ 402
- Nacht-Ziel ein	* Δ 404
- Nacht-Ziel aus	# ↵ 404
- Zahl der Anrufe	* Δ 405
Aufschalten (nur berechtigtes Telefon)	* Δ 62
Anrufumleitung für MULAP ein	* Δ 501
Anrufumleitung für MULAP aus	# ↵ 501
Direktansprechen	* Δ 80
Fangen	* Δ 84
Flex Call	* Δ 508
Infos	
- senden	* Δ 68
- gesendete Infos	# ↵ 68
Konferenz:	
- ein	* Δ 3
- aus	# ↵ 3
Kostenanzeige	* Δ 65
Kurzrufnummer wählen	* Δ 7
Kurzwahl ändern	* Δ 92
Makeln	* Δ 2
MFV-Wahl	* Δ 53
Nachtschaltung ein	* Δ 44
Nachtschaltung aus	# ↵ 44

Funktionen	Kennzahlen
Parken:	
- Gespräch parken	* Δ 56
- zurück aus Parken	# ↵ 56
Projektkennzahl	* Δ 60
Rückruf	* Δ 58
Rückruf-Aufträge	# ↵ 58
Rufnummer unterdrücken	* Δ 86
Rufnummer zuweisen (MSN)	* Δ 41
Rufnummer weitergeben	# ↵ 86
Rufzuschaltung ein	* Δ 81
Rufzuschaltung aus	# ↵ 81
Sammelanschluss/Gruppenruf ein	* Δ 85
Sammelanschluss/Gruppenruf aus	# ↵ 85
Schalter ein	* Δ 90
Schalter aus	# ↵ 90
Schlosscode ändern	* Δ 93
Sprachauswahl	* Δ 48
Telefon abschließen	* Δ 66
Telefon aufschließen	# ↵ 66
Telefonbuch (System, LDAP)	* Δ 54
Telefondatendienst	* Δ 42
Termin ein	* Δ 46
Termin aus	# ↵ 46
Türfreigabe ein	* Δ 89
Türfreigabe aus	# ↵ 89
Türöffner	* Δ 61
Übernahme Gruppe	* Δ 57
Übernahme gezielt	* Δ 59
Umleitung ein	* Δ 1
Umleitung aus	# ↵ 1
Umleitung Amt ein	* Δ 64
Umleitung Amt aus	# ↵ 64
Umleitung nach Zeit aus	# ↵ 495
Umleitung nach Zeit ein	* Δ 495
Zurück zum Wartenden	* Δ 0



#### Hinweis für Servicepersonal:

Falls die lokale Anrufliste des Mobilteils eingeschaltet ist (siehe Seite 18), muss die Steuerung der Anrufliste durch OpenScape Business deaktiviert sein (OpenScape Business Menüpunkt „Anrufliste ausgeben“).

Dadurch werden Doppeleinträge in der Anrufliste vermieden. Bei Teamkonfiguration (MULAP, siehe Seite 87) wird generell empfohlen, die lokale Anrufliste des Telefons auszuschalten. Bei Konfiguration als Einzelgerät wird empfohlen, die lokale Anrufliste einzuschalten.

# Mit mehreren Teilnehmern telefonieren

## Rückfrage

Sie unterbrechen Ihr Gespräch, um mit einem Teilnehmer (auch Externteilnehmer) ein Rückfragegespräch zu halten und setzen anschließend das erste Gespräch fort.



Sie führen ein Gespräch.

### Rückfrage aktivieren und durchführen

 oder **Rückfr.**

Rückfrage aktivieren. Das aktuelle Gespräch wird „gehalten“, der erste Teilnehmer wartet.



Rufnummer für das Rückfragegespräch eingeben.



Die Nummer wird gewählt. Der Teilnehmer meldet sich. Das Rückfragegespräch beginnt.

### Der zweite Teilnehmer ist besetzt oder meldet sich nicht



Display-Taste drücken, um die Rückfrage abzubrechen. Sie sind wieder mit dem ersten Teilnehmer verbunden.

Sie können während der Rückfrage

- einen Rückruf vormerken → Seite 93,
- Anklopfen → Seite 65 oder
- Aufschalten → Seite 68.

### Beenden des Rückfragegesprächs und zum wartenden Gespräch zurückkehren

**Entweder:**

Der zweite Teilnehmer legt auf. Sie sind wieder mit dem ersten Teilnehmer verbunden.

**Oder:**

**Menü**

System-Menü aufrufen.



Beenden und zurück?



Menüpunkt auswählen und bestätigen.

Sie sind wieder mit dem ersten Gesprächspartner verbunden. Der zweite Gesprächspartner bekommt das Besetzt-Zeichen und legt auf, ein Mobilteil legt selbständig auf.

Sie können aber auch

- mit den Gesprächspartnern abwechselnd sprechen → Seite 70,
- eine Konferenz aufbauen → Seite 71 oder
- den wartenden Gesprächspartner an den zweiten Gesprächspartner übergeben → Seite 69.

## Anklopfen

Sie möchten einen Teilnehmer Ihres Kommunikationssystems, dessen Anschluss besetzt ist, dringend sprechen. Um ihn auf Ihren Gesprächswunsch aufmerksam zu machen, können Sie einen Anklopftton in das laufende Gespräch einblenden. Der Teilnehmer meldet sich entweder sofort, oder Sie werden automatisch nach Beenden des Gesprächs mit ihm verbunden.

Diese Funktion ist nur möglich, wenn sie vom Servicetechniker eingerichtet wurde.

### Der Teilnehmer ist besetzt. Sie möchten anklopfen.

Warten, bis am Display „Sie klopfen an“ erscheint (Freiton).

### Bei Ihnen wird angeklopft (Zweit'anruf)

Wenn Sie ein Telefongespräch führen, bleiben Sie für einen Anrufer erreichbar. Der Anklopftton informiert Sie während Ihres Gesprächs über den zweiten Anruf. Diesen Anruf können Sie während Ihres Gesprächs entgegennehmen.

Sie führen ein Gespräch und hören einen Anklopftton.

Wollen Sie das zweite Gespräch annehmen, so können Sie entweder das erste Gespräch halten (der erste Gesprächspartner wartet) oder vorher beenden.

### Erstes Gespräch halten, zweites Gespräch annehmen

Zweites Gespräch annehmen.

Sie sprechen mit dem zweiten Gesprächspartner. Der erste Gesprächspartner wartet, sein Gespräch wird gehalten. Sie können jetzt:

- mit den beiden Gesprächspartnern abwechselnd sprechen → Seite 70 oder
- eine Konferenz aufbauen → Seite 71.



### Zweites Gespräch beenden

System-Menü aufrufen.

Menüpunkt auswählen und bestätigen.

Entweder:

**Menü**

 Beenden und zurück? 

Oder:



Auflegen-Taste drücken. Am Display erscheint „Wiederanruf“. Ihr Telefon läutet.



Abheben-Taste drücken, Sie sprechen wieder mit dem ersten Gesprächspartner.

### Erstes Gespräch beenden.

Display-Taste drücken, um zum ersten Gesprächspartner zu wechseln.



Auflegen-Taste drücken, das erste Gespräch ist beendet. Ihr Telefon läutet.



Abheben-Taste drücken und zweites Gespräch entgegennehmen.

**Makeln**

## Anklopfton aus/ein

Sie können den Anklopfton bei externen Anrufen unterdrücken.

### Anklopfton ausschalten

Abheben-Taste lange drücken.

System-Menü aufrufen.

Menüpunkt auswählen und bestätigen.

Auflegen-Taste drücken, um den Vorgang zu beenden.

### Anklopfton einschalten

Abheben-Taste lange drücken.

System-Menü aufrufen.

Menüpunkt auswählen und bestätigen.

Auflegen-Taste drücken, um den Vorgang zu beenden.

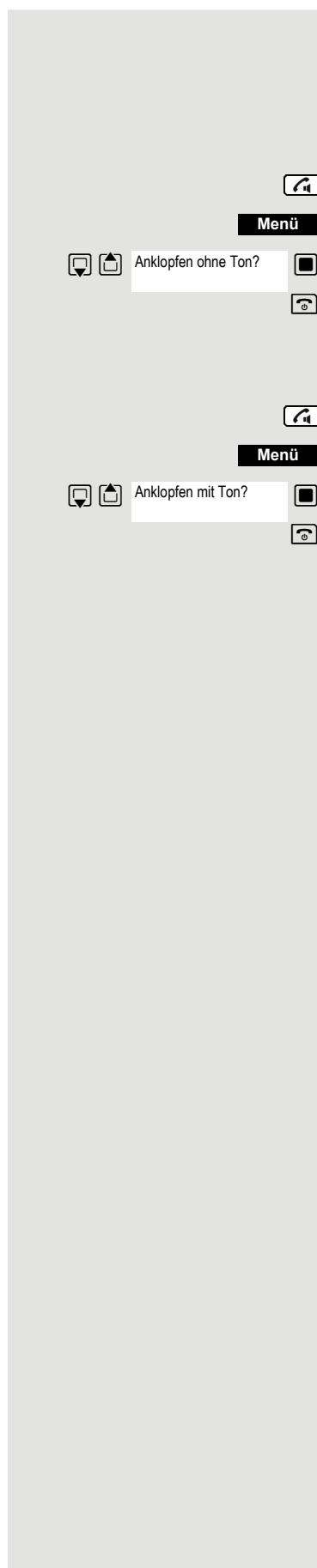

## Automatisches Anklopfen verhindern/erlauben

Sie können verhindern/erlauben, dass während eines Gesprächs ein Zweitanruf durch automatisches Anklopfen signalisiert wird.



### Hinweis:

Diese Funktion ist nur verfügbar, wenn für Sie im System „Anklopfschutz ein“ aktiviert ist (zuständiges Fachpersonal fragen).

### Anklopfen verhindern

Abheben-Taste lange drücken.

System-Menü aufrufen.

Menüpunkt auswählen und bestätigen.

Menüpunkt auswählen und bestätigen.

Menüpunkt auswählen und bestätigen.

Auflegen-Taste drücken, um den Vorgang zu beenden.

### Anklopfen erlauben

Abheben-Taste lange drücken.

System-Menü aufrufen.

Menüpunkt auswählen und bestätigen

Menüpunkt auswählen und bestätigen.

Menüpunkt auswählen und bestätigen.

Auflegen-Taste drücken, um den Vorgang zu beenden.



## Aufschalten

Sie möchten einen internen Teilnehmer, dessen Anschluss besetzt ist, dringend sprechen. Mit der Funktion „Aufschalten“ haben Sie die Möglichkeit, sich in das laufende Gespräch einzuschalten und eine Nachricht durchzugeben.

Diese Funktion ist nur durch Eingeben der Kennzahl aufrufbar und wenn sie der Servicetechniker für Sie eingerichtet hat.

Der Teilnehmer ist besetzt.

Funktion aufrufen.

Die Aufschalteverbindung ist hergestellt. Der Name oder die Rufnummer des Teilnehmers, auf den Sie sich aufgeschaltet haben, wird angezeigt.

Das Aufschalten wird beendet, wenn Sie den Hörer auflegen.

### Hinweis:

Während Sie sich aufschalten

- hören alle Teilnehmer einen Aufschalteton und alles Gesprochene,
- erhalten alle Teilnehmer die Displayanzeige „Aufschalten:.....“ .

## Halten

Sie können ein Gespräch vorübergehend unterbrechen, wenn Sie z.B. mit weiteren Personen im Raum sprechen wollen. Die Gesprächsverbindung ist „gehalten“ .

Sie führen ein Gespräch.

R-Taste oder Display-Taste drücken. Das aktuelle Gespräch wird „gehalten“, der Teilnehmer wartet.

Gespräch mit dem wartenden Teilnehmer wieder aufnehmen

Entweder:

 Menü

System-Menü aufrufen.

Menüpunkt auswählen und bestätigen.

Sie sind wieder mit dem Gesprächspartner verbunden.

Oder:

 R

R-Taste drücken.

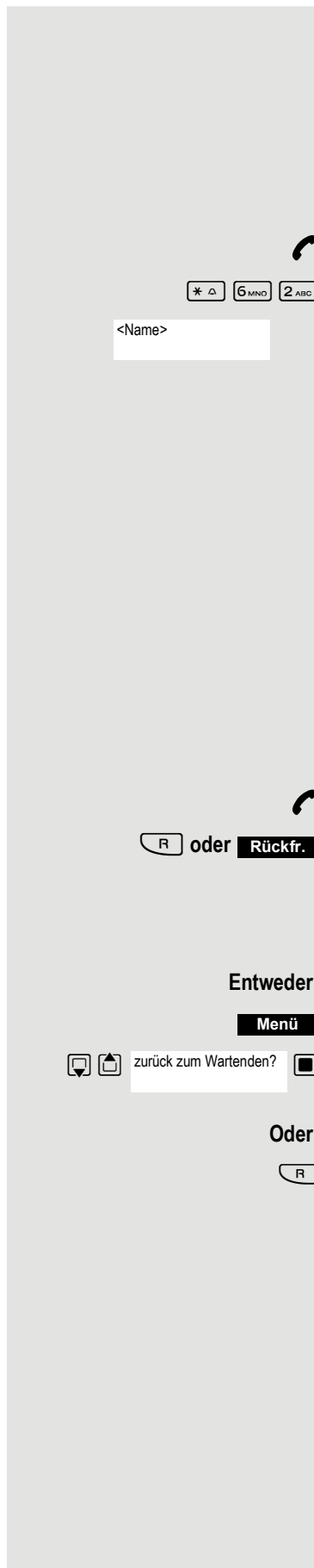

## Gespräch weitergeben (Umlegen)

Vom Umlegen spricht man, wenn Sie ein Gespräch, das Sie an Ihrem Telefon führen, einem anderen Teilnehmer übergeben möchten.

### Umlegen (ohne Ankündigung der Gesprächsübergabe)

Sie führen ein Gespräch, das Sie an einen anderen Teilnehmer weitergeben wollen.

System-Menü aufrufen.

Menüpunkt auswählen und bestätigen.

Taste drücken.

Das aktuelle Gespräch wird „gehalten“, der erste Teilnehmer wartet.

Rufnummer des Teilnehmers eingeben, an den Sie das Gespräch übergeben wollen.

Die Nummer wird gewählt.

Auflegen-Taste drücken. Beim Zielteilnehmer läutet das Telefon. Er übernimmt das Gespräch mit dem Abheben des Hörers.

System-Menü aufrufen.

Menüpunkt auswählen und bestätigen.

Auflegen-Taste drücken. Beim Zielteilnehmer läutet das Telefon. Er übernimmt das Gespräch mit dem Abheben des Hörers.

Sie erhalten einen Wiederanruf:

- sofort bei Fehlbedienung,
- 45 Sekunden nach dem Umlegen, wenn sich der gewünschte Gesprächsteilnehmer nicht meldet.

Werden Wiederanrufe von Ihnen nicht entgegengenommen, so wird ein anderes vom Servicetechniker festlegbares Telefon (Abwurfstelle) gerufen.



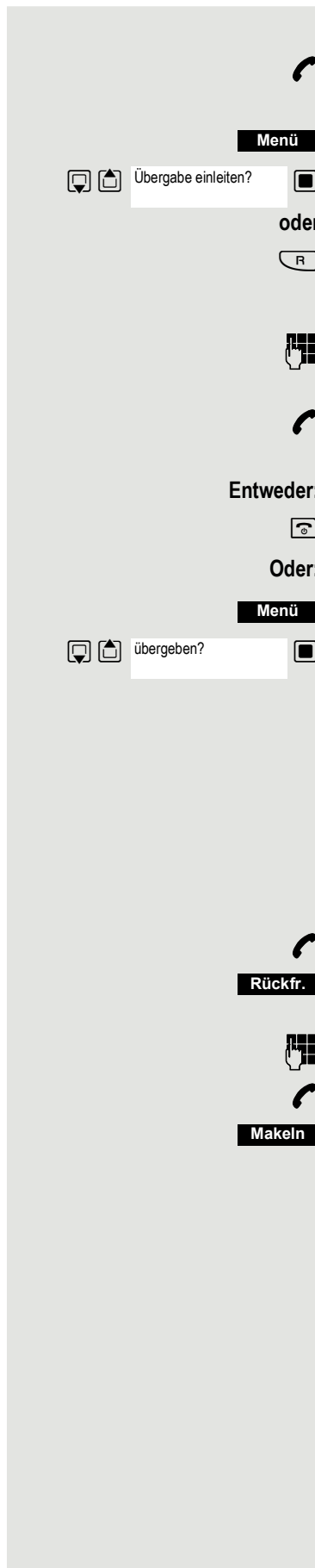

## Umlegen (mit Ankündigung der Gesprächsübergabe)

Sie führen ein Gespräch, das Sie an einen anderen Teilnehmer weitergeben wollen.

System-Menü aufrufen.

Menüpunkt auswählen und bestätigen.

Taste drücken.

Das aktuelle Gespräch wird „gehalten“ , der erste Teilnehmer wartet.

Rufnummer des Teilnehmers eingeben, an den Sie das Gespräch übergeben wollen.

Die Nummer wird gewählt. Der Teilnehmer meldet sich. Sie kündigen das gehaltene Gespräch an.

Entweder:

Auflegen-Taste drücken. Der Zielteilnehmer übernimmt das Gespräch.

Oder:

System-Menü aufrufen.

Menüpunkt auswählen und bestätigen.

## Makeln (Gespräche wechseln)

Mit der Funktion Makeln können Sie zwischen zwei Teilnehmern hin- und herschalten, ohne dass diese direkt miteinander sprechen. Beide Teilnehmer können externe oder interne Teilnehmer sein. Darüber hinaus haben Sie die Möglichkeit, sich aus den Gesprächen auszuschalten und die beiden Teilnehmer miteinander zu verbinden. Sie können auch eine Konferenz einleiten.

Sie führen ein Gespräch.

Display-Taste drücken. Das aktuelle Gespräch wird „gehalten“ , der Teilnehmer wartet.

Rufnummer des zweiten Teilnehmers eingeben.

Der zweite Teilnehmer meldet sich.

Display-Taste drücken, um zwischen den beiden Gesprächen zu wechseln.

Wenn Sie das Gespräch beenden, sind beide Teilnehmer miteinander verbunden (nicht möglich bei 2 externen Teilnehmern).

## Konferenz durchführen

Sie können bis zu 5 interne oder externe Gesprächspartner in einer Telefonkonferenz miteinander verbinden. Sie können bis zu 4 externe Teilnehmer in die Konferenz einberufen.

Während des Konferenzgespräches hören Sie alle 30 Sekunden als Hinweis einen Aufmerksamkeitsstön (abschaltbar, Servicetechniker fragen).

### Konferenz aufbauen

Sie beschließen, während eines Gesprächs mit einem Teilnehmer eine Konferenz aufzubauen.

Sie führen ein Gespräch und wollen eine Konferenz einleiten.

System-Menü aufrufen.

Menüpunkt auswählen und bestätigen.

Rufnummer des neuen Teilnehmers eingeben.

Der Teilnehmer ist frei und meldet sich. Sie kündigen die Konferenz an.

System-Menü aufrufen.

Menüpunkt auswählen und bestätigen.

Sie und Ihre beiden Gesprächspartner sind zu einer Konferenz verbunden.

### Zu einer Konferenz zusammenschließen

Eine Konferenzschaltung besteht z. Zt. noch nicht. Sie sind aber schon mit zwei Teilnehmern verbunden und sprechen abwechselnd mit ihnen (Makeln). Nun wollen Sie alle Gesprächsteilnehmer zu einer Konferenz zusammenschließen.

Sie sprechen mit einem Teilnehmer.

System-Menü aufrufen.

Menüpunkt auswählen und bestätigen.

Sie und Ihre beiden Gesprächspartner sind zu einer Konferenz verbunden.

### Konferenz erweitern

Sie können eine bestehende Konferenz auf bis zu 5 Teilnehmer erweitern.

Sie sind mit zwei oder mehreren Gesprächspartnern zu einer Konferenz verbunden.

System-Menü aufrufen.

Menüpunkt auswählen und bestätigen. Die Konferenz wird „gehalten“, die Teilnehmer warten.

Rufnummer des neuen Teilnehmers eingeben.

Der Teilnehmer ist frei und meldet sich. Sie kündigen die Konferenz an.

System-Menü aufrufen.

Menüpunkt auswählen und bestätigen. Der neue Teilnehmer ist in die Konferenz eingebunden.



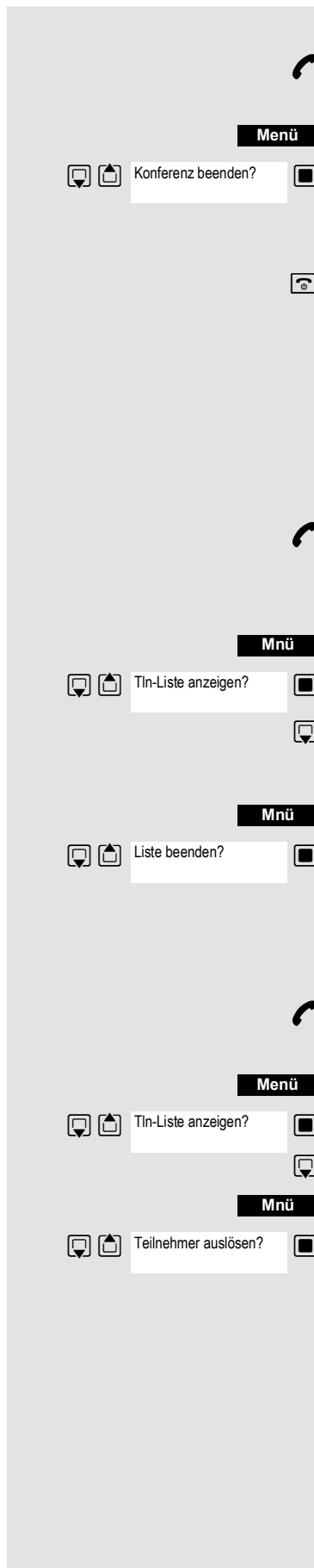

### Konferenz auflösen

Sie sind mit zwei oder mehreren Gesprächspartnern zu einer Konferenz verbunden.

System-Menü aufrufen.

Menüpunkt auswählen und bestätigen. Die Konferenz ist beendet.

### Konferenz verlassen

Auflegen-Taste drücken. Sie verlassen die Konferenz.

Verlässt ein Teilnehmer die Konferenz, sind die beiden anderen Teilnehmer weiterhin verbunden. Verlässt der Einberufer die Konferenz, werden alle Verbindungen getrennt.

### Teilnehmer der Konferenz anzeigen

Als Einberufer der Konferenz können Sie sich die Teilnehmer anzeigen lassen.

Sie sind mit zwei oder mehreren Gesprächspartnern zu einer Konferenz verbunden.

#### Teilnehmerliste anzeigen

Zusatz-Menü aufrufen.

Menüpunkt auswählen und bestätigen. Der erste Teilnehmer wird angezeigt.

Weitere Teilnehmer anzeigen.

#### Teilnehmerliste schließen

Zusatz-Menü aufrufen.

Menüpunkt auswählen und bestätigen. Die Teilnehmerliste wird geschlossen.

### Teilnehmer von der Konferenz trennen

Als Konferenzeinberufer können Sie Teilnehmer von der Konferenz trennen.

Sie sind mit zwei oder mehreren Gesprächspartnern zu einer Konferenz verbunden.

System-Menü aufrufen.

Menüpunkt auswählen und bestätigen. Der erste Teilnehmer wird angezeigt.

Den gewünschten Teilnehmer anzeigen.

Menüpunkt auswählen und bestätigen.

Menüpunkt auswählen und bestätigen. Der betreffende Teilnehmer wird von der Konferenz getrennt.

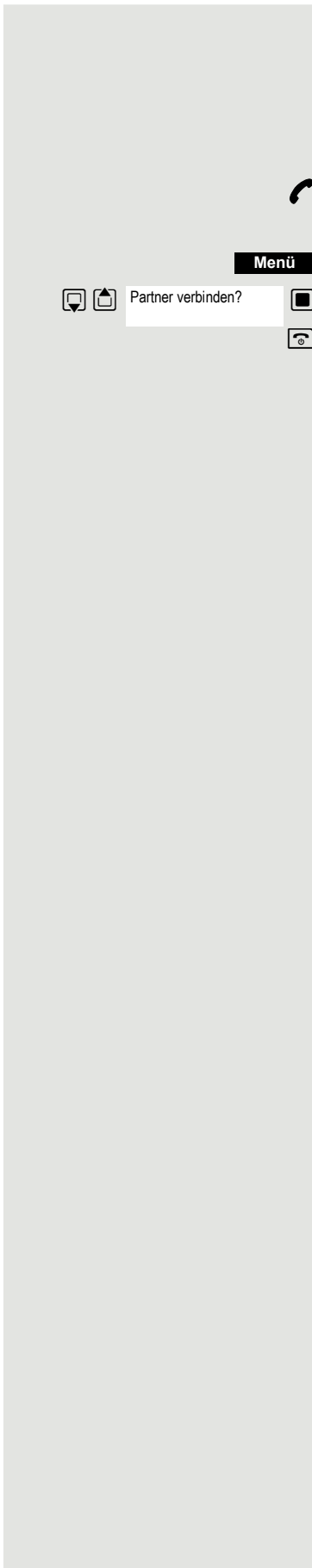

## Partner verbinden

Als Konferenzeinberufer können Sie die Konferenz verlassen und dabei die anderen Teilnehmer miteinander verbinden. Waren Sie zuvor mit mehr als zwei Teilnehmern verbunden, verbleiben die anderen Teilnehmer in einer Konferenz. Andernfalls führen die verbleibenden zwei Teilnehmer ein Einzelgespräch.

Sie sind mit zwei oder mehreren Gesprächspartnern zu einer Konferenz verbunden.

System-Menü aufrufen.

Menüpunkt auswählen und bestätigen. Der erste Teilnehmer wird angezeigt.

Auflegen-Taste drücken. Sie verlassen die Konferenz, die anderen Teilnehmer sind miteinander verbunden.

## Zweitanruf nutzen

Der Zweitanruf ist ein kommendes Gespräch, das während eines gerade geführten Gespräches an Ihrem Telefon signalisiert wird und von Ihnen abgefragt werden kann (z. B. → Seite 65).

Ein Zweitanruf kann in folgenden Gesprächszuständen angenommen werden:

- Sie führen ein Einzelgespräch,
- Sie führen ein Rückfragegespräch,
- Sie halten eine Konferenz,
- Sie führen ein Gespräch für eine Konferenzenerweiterung,
- Sie sprechen abwechselnd mit zwei Gesprächspartnern (Makeln).



### Hinweis:

Ein Zweitanruf wird nicht am Bluetooth-Headset signalisiert.

# Zentrale Telefonbücher

## Telefonbuch des Systems

Hat der Systembetreuer für mindestens einen internen Teilnehmer oder für ein System-Kurzwahlziel einen Namenseintrag vorgenommen, können Sie das System-Telefonbuch für die Wahl benutzen.

### System-Telefonbuch aufrufen



Abheben-Taste lange drücken.

**TelBuch**

System-Telefonbuch aufrufen. Der erste Eintrag wird angezeigt.

Eventuell:

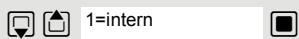

Wenn mehrere Telefonbücher eingerichtet sind: Menüpunkt auswählen und bestätigen.

### Eintrag suchen



Die Anfangsbuchstaben des gewünschten Namens eingeben. Der Name wird gesucht.

Mit jedem eingegebenen Buchstaben wird das Suchergebnis präzisiert, d. h. die Anzahl gefundenen Namen verringert sich.



Gewünschten Teilnehmer auswählen.

### Eintrag wählen



Auswahl bestätigen. Die ausgewählte Rufnummer wird gerufen.

### Telefonbuch verlassen



Display-Taste drücken.



#### **Hinweis:**

Rufnummern, die aus dem „System-Telefonbuch“ gewählt wurden, werden nicht in der Wahlwiederholung gespeichert.

## Telefondatenbank (LDAP)

Wenn Ihr Unternehmen eine LDAP-Telefondatenbank besitzt und der Zugriff darauf in Ihrem Kommunikationssystem eingerichtet ist, können Sie mit Ihrem Mobilteil darauf zugreifen. Diese LDAP-Telefondatenbank kann wesentlich mehr Einträge haben als das Telefonbuch Ihres Kommunikationssystems oder das Telefonbuch Ihres Mobilteils. Die LDAP-Telefondatenbank ist auf einem LDAP-Server installiert. Der Zugriff darauf erfolgt über das LDAP-Internet-Protokoll (Lightweight Directory Access Protocol).

Diese Funktion ist auch direkt durch Eingeben der Kennzahl aufrufbar  
→ Seite 60.

### LDAP-Telefondatenbank aufrufen

Abheben-Taste lange drücken.

Display-Taste drücken.



**TelBuch**

Eventuell:



Wenn mehrere Telefonbücher eingerichtet sind: Menüpunkt auswählen und bestätigen.

### Name eingeben und Eintrag suchen

Über die Tastatur des Mobilteils können Sie jetzt die Namen eingeben. Jede Taste ist mit mehreren Buchstaben belegt, die durch einmaliges oder mehrmaliges Drücken der Taste aufrufbar sind. Wollen Sie z. B. ein „r“ eingeben, müssen Sie die Taste „7“ dreimal drücken.



Den gesuchten Namen eingeben (max. 16 Zeichen). Teileingaben sind möglich, z. B. „mei“ für Meier. Je mehr Zeichen Sie eingeben, desto genauer ist das Suchergebnis.

Wenn eingerichtet, können Sie nach Nach- und Vorname suchen. Nach- und Vorname müssen durch ein Leerzeichen getrennt werden. Dazu ist die Taste „0“ zu drücken. Teileingaben sind möglich, z. B. „mei p“ für „Meier Peter“.

Eventuell:

**Mnü**



Wenn Sie einen falsch eingegebenen Buchstaben löschen wollen:

Zusatz-Menü aufrufen.

Menüpunkt auswählen und bestätigen.

oder



Displaytaste drücken.

Weiter:

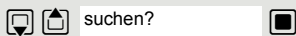

Menüpunkt auswählen und bestätigen.

oder

**suchen**

Display-Taste drücken.

Der Eintrag wird gesucht. Das kann einige Sekunden dauern. Danach werden die gefundenen Einträge angezeigt.

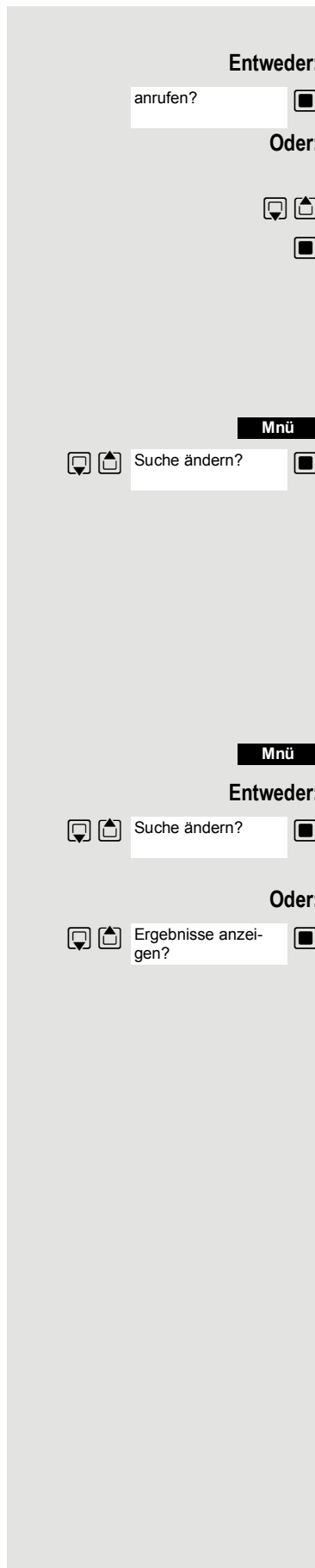

### Eintrag auswählen

Wurde genau 1 Eintrag gefunden, wird dieser angezeigt.

Menüpunkt auswählen und bestätigen. Der Teilnehmer wird gerufen.

Wurden mehrere Einträge gefunden, wird der erste Eintrag angezeigt. Es können maximal 50 gefundene Einträge angezeigt werden.



In den Einträgen blättern.



Eintrag bestätigen. Der Teilnehmer wird gerufen.

### Wenn kein Eintrag gefunden wurde

Wenn kein Eintrag gefunden wurde, können Sie den Suchbereich erweitern, indem Sie einige der eingegebenen Zeichen löschen.

Zusatz-Menü aufrufen.



Suche ändern?



Menüpunkt auswählen und bestätigen. Jetzt können Sie Ihre Sucheingabe ändern.

### Wenn zu viele Einträge gefunden wurden

Wenn mehr als 50 Einträge aufgrund Ihrer Suchanfrage gefunden wurden, kann nur eine unvollständige Ergebnisliste angezeigt werden. Es ist sinnvoll, die Suche durch Eingabe von mehr Zeichen einzugrenzen. Sie können sich jedoch auch die gesamte Ergebnisliste anzeigen lassen, den passenden Eintrag auswählen und den gewünschten Teilnehmer anrufen.

Zusatz-Menü aufrufen.

Mnü

Entweder:



Suche ändern?



Menüpunkt auswählen und bestätigen. Jetzt können Sie Ihre Sucheingabe ändern.

Oder:



Ergebnisse anzeigen?



Menüpunkt auswählen und bestätigen. Die Ergebnisliste wird angezeigt.

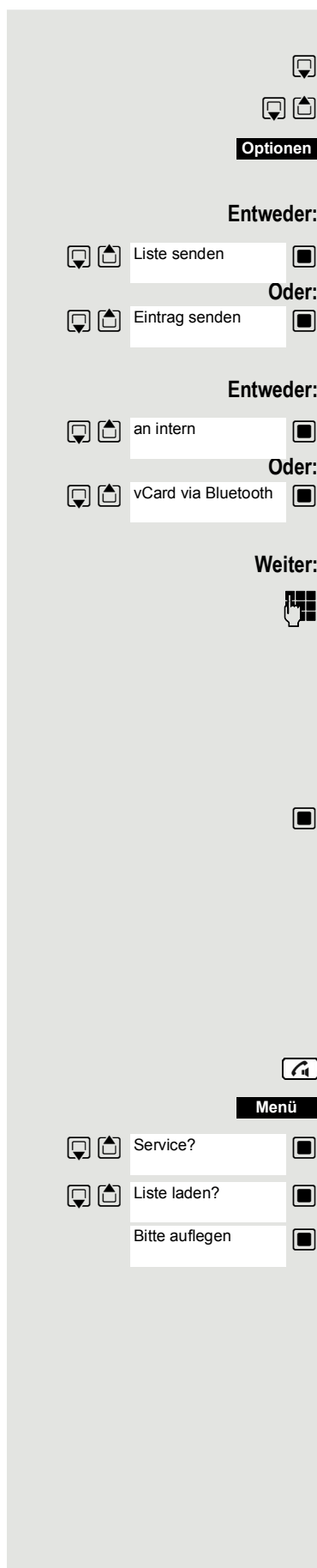

## Liste/Eintrag senden

Telefonbuch öffnen.

Gewünschten Eintrag auswählen.

Display-Taste drücken.

**Optionen**

**Entweder:**

Liste senden

Menüpunkt auswählen und bestätigen.

**Oder:**

Eintrag senden

Menüpunkt auswählen und bestätigen.

**Entweder:**

an intern

Menüpunkt auswählen und bestätigen.

**Oder:**

vCard via Bluetooth

Menüpunkt auswählen und bestätigen.

**Weiter:**



Rufnummer eingeben. Folgende Rufnummern sind möglich:

- 1... 98 – Die Liste bzw. der Eintrag werden direkt an das Mobilteil des Empfängers gesendet.
- 00 – Die Liste bzw. der Eintrag werden an das Kommunikationssystem gesendet und können dann von jedem beliebigen Mobilteil geladen werden.
- 99 – Die Liste bzw. der Eintrag werden an das Kommunikationssystem gesendet und können dann nur von Ihrem Mobilteil wieder geladen werden.



Eingabe bestätigen. Die Liste bzw. der Eintrag werden gesendet.

Wenn eine Rufnummer von 1 bis 98 gewählt wurde, wird die Liste bzw. der Eintrag vom Mobilteil des Empfängers automatisch empfangen.

## Liste bzw. Eintrag vom Kommunikationssystem laden

Voraussetzung: An das Kommunikationssystem wurde durch Wählen der Rufnummer 00 oder 99 ein Eintrag oder eine Liste gesendet.



Abheben-Taste lange drücken.

**Menü**

Service?

Menüpunkt auswählen und bestätigen.

Liste laden?

Menüpunkt auswählen und bestätigen.

Bitte auflegen

Jetzt auflegen. Das Telefon klingelt und der Transfer wird automatisch gestartet.

## Liste bzw. Eintrag im Kommunikationssystem löschen

Voraussetzung: Im Kommunikationssystem ist eine Liste oder ein Eintrag gespeichert und wird gerade nicht benutzt.

Wenn die Liste bzw. der Eintrag mit der Rufnummer 00 an das Kommunikationssystem gesendet wurde, kann jedes beliebige Mobilteil die Liste bzw. den Eintrag löschen. Wenn mit der Rufnummer 99 gesendet wurde, kann nur das Mobilteil, das den Eintrag bzw. die Liste gesendet hat, diese auch löschen.

Abheben-Taste lange drücken.

System-Menü aufrufen.

Menüpunkt auswählen und bestätigen.

Menüpunkt auswählen und bestätigen. Das Löschen der Liste/des Eintrages wird gestartet.

Auflegen-Taste drücken, um den Vorgang zu beenden.

## System-Kurzwahl, zentral

In Ihrem Kommunikationssystem kann der Systembetreuer bis zu 8000 externe Rufnummern als zentrale Kurzwahlziele fest speichern. Sie können diese Kurzwahlziele mit einer dreistelligen Kennzahl (0000 ... 7999) wählen.

### Zentrales Kurzwahlziel wählen

Abheben-Taste lange drücken.

System-Menü aufrufen.

Menüpunkt auswählen und bestätigen.

Menüpunkt auswählen und bestätigen. Diese Funktion ist auch direkt durch Eingeben ihrer Kennzahl aufrufbar → Seite 60.

Gewünschte Kennzahl eingeben (4-stellig, 0000 - 7999).



### Hinweis:

Die gespeicherten Kurzwahlziele und die dazugehörigen Kennzahlen erfahren Sie von der für die Verwaltung des Kommunikationssystems zuständigen Organisationseinheit.

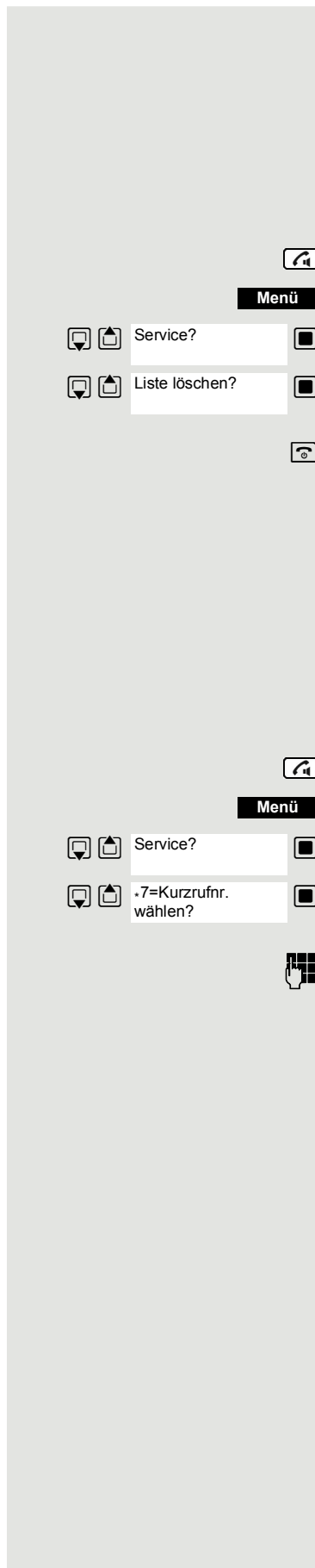

## Zentrales Kurzwahlziel mit Nachwahl- bzw. Durchwahlnummer wählen

In Ihrem Kommunikationssystem können zentrale Kurzwahlziele gespeichert werden, die Ihnen die Möglichkeit der Nachwahl bzw. Durchwahl geben. Bei diesen Kurzwahlzielen können Sie innerhalb von 5 Sekunden nach der Eingabe der dreistelligen Kennzahl eine zusätzliche Nachwahl- bzw. Durchwahlnummer eingeben. Erfolgt innerhalb dieses Zeitraumes keine Eingabe, wird die eingerichtete Standard-Nachwahlnummer, z. B. die „0“ für Zentrale, gewählt.

Abheben-Taste lange drücken.

System-Menü aufrufen.

Menüpunkt auswählen und bestätigen.

Menüpunkt auswählen und bestätigen.

Gewünschte Kennzahl eingeben (3-stellig, 000 - 999).

Innerhalb von 5 Sekunden: Die Nachwahl- bzw. Durchwahlnummer eingeben.

## System-Kurzwahl, individuell

Sie können in Ihrem Kommunikationssystem bis zu 10 externe Rufnummern für Ihr Mobilteil als individuelle Kurzwahlziele speichern. Gewählt werden diese Kurzwahlziele mit einer 2-stelligen Kennzahl (\*0 bis \*9). Bitte beachten Sie, dass Sie ggf. eine Extern-Kennzahl vor der Rufnummer speichern müssen.

Diese Funktion ist auch direkt durch Eingeben der Kennzahl aufrufbar  
→ Seite 60.

### Individuelles Kurzwahlziel einrichten

Abheben-Taste lange drücken.

System-Menü aufrufen.

Menüpunkt auswählen und bestätigen.

Menüpunkt auswählen und bestätigen.

Erstes Ziel aufrufen.

Nächstes Ziel aufrufen.

Zusatz-Menü aufrufen.

Menüpunkt auswählen und bestätigen.

Die externe Rufnummer (mit Extern-Kennzahl) eingeben.

Einstellungen speichern.

Auflegen-Taste drücken, um den Vorgang zu beenden.

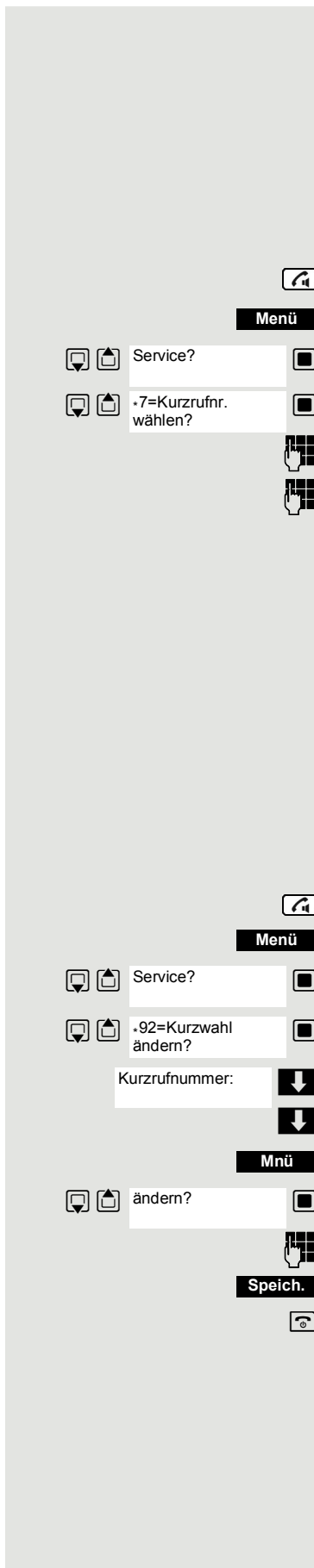

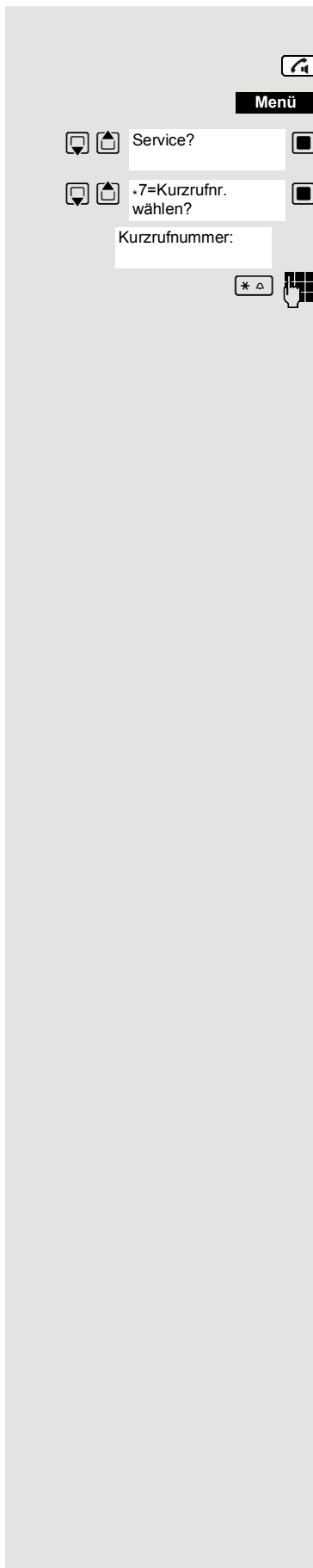

### Individuelles Kurzwahlziel wählen

Abheben-Taste lange drücken.

System-Menü aufrufen.

Menüpunkt auswählen und bestätigen.

Menüpunkt auswählen und bestätigen.

Die Kennzahl des Kurzwahlziels eingeben (\*0 - \*9).

# Teamfunktionen

## Gruppenruf aus-/einschalten

Wenn vom Servicetechniker eingerichtet, gehören Sie zu einer oder mehreren Gruppen von internen Teilnehmern, die jeweils über eine Sammelanschluss- oder Gruppenruf-Rufnummer erreichbar sind. Anrufe werden der Reihe nach (=Sammelanschluss) oder gleichzeitig (=Gruppenruf) an allen Telefonen der Gruppe signalisiert, bis ein Gruppenmitglied den Anruf entgegennimmt. Jeder Teilnehmer der Gruppe kann zusätzlich auch unter seiner eigenen Rufnummer erreichbar bleiben.

Sie können sich gezielt aus einzelnen Gruppen herausschalten und wieder hinzuschalten oder sich aus allen Gruppen herausschalten und wieder hinzuschalten.

Diese Funktionen sind auch direkt durch Eingeben der Kennzahlen aufrufbar → Seite 61.

Sie gehören zu einem Sammelanschluss oder zum Gruppenruf

Mit dieser Funktion können Sie sich aus dem Sammelanschluss bzw. aus der Gruppe herausschalten und wieder hinzuschalten.

Abheben-Taste lange drücken.

System-Menü aufrufen.



Menü

Entweder:

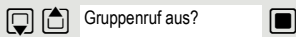

Gruppenruf aus?



Oder:

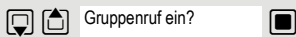

Gruppenruf ein?



Weiter:



Menüpunkt auswählen und bestätigen. Sie haben sich aus dem Sammelanschluss bzw. aus der Gruppe herausgeschaltet.

Menüpunkt auswählen und bestätigen. Sie haben sich zum Sammelanschluss bzw. zur Gruppe wieder hinzugeschaltet.

Auflegen-Taste drücken, um den Vorgang zu beenden.



Sie gehören zu mehreren Gruppen

**Sich aus einzelnen Gruppen herausschalten und wieder hinzuschalten**

Abheben-Taste lange drücken.

System-Menü aufrufen.

Menüpunkt auswählen und bestätigen.

Menüpunkt auswählen und bestätigen.

Die gewünschte Gruppe auswählen und Zusatz-Menü aufrufen.

Menüpunkt auswählen und bestätigen. Sie haben sich aus der gewählten Gruppe herausschaltet.

Menüpunkt auswählen und bestätigen. Sie haben sich zur gewählten Gruppe hinzugeschaltet.

Auflegen-Taste drücken, um den Vorgang zu beenden.

**Sich aus allen Gruppen herausschalten und wieder hinzuschalten**

Abheben-Taste lange drücken.

System-Menü aufrufen.

Menüpunkt auswählen und bestätigen.

Menüpunkt auswählen und bestätigen.

Die Liste der Gruppen wird angezeigt.

Raute-Taste drücken. Sie haben sich aus allen Gruppen herausschaltet.

Stern-Taste drücken. Sie haben sich zu allen Gruppen hinzugeschaltet.

Auflegen-Taste drücken, um den Vorgang zu beenden.



## Rufzuschaltung

Sie können Anrufe für Ihr Mobilteil an bis zu fünf weiteren Telefonen akustisch signalisieren lassen. Derjenige, der zuerst den Anruf entgegennimmt erhält das Gespräch.

### Teilnehmer hinzufügen

#### Erster Teilnehmer:

Abheben-Taste lange drücken.

System-Menü aufrufen.

Menüpunkt auswählen und bestätigen.

Menüpunkt auswählen und bestätigen.

Zusatz-Menü aufrufen.

Bestätigen.

Gewünschte interne Rufnummer eingeben.

Einstellungen speichern.

#### Weitere Teilnehmer:

Zusatz-Menü aufrufen.

Menüpunkt auswählen und bestätigen.

Gewünschte interne Rufnummer eingeben.

Einstellungen speichern.

Auflegen-Taste drücken, um den Vorgang zu beenden.

### Teilnehmer entfernen

Abheben-Taste lange drücken.

System-Menü aufrufen.

Menüpunkt auswählen und bestätigen.

Menüpunkt auswählen und bestätigen.

Die Anzahl der zugeschalteten Teilnehmer wird angezeigt.

Zusatz-Menü aufrufen.

Menüpunkt auswählen und bestätigen. Der erste zugeschaltete Teilnehmer wird angezeigt.

Bis zum gewünschten Teilnehmer blättern.

Zusatz-Menü aufrufen.

Menüpunkt auswählen und bestätigen. Die Zuschaltung des ersten Teilnehmers wird gelöscht.

Auflegen-Taste drücken, um den Vorgang zu beenden.

## UCD-Anrufverteilung (Universal Call Distribution)

Mit dieser Funktion lassen sich Anrufe in einem Team verteilen. Ein eingehender Anruf wird immer dem Teampartner zugestellt, der die längste Ruhephase hatte. Die Teampartner können auch räumlich getrennt arbeiten, z. B. in der Firma und am Teleworking-Arbeitsplatz. Die Teams (Anrufverteilungsgruppen) und die Teampartner/Mitglieder werden vom Servicetechniker eingerichtet.

### Anmelden/Abmelden

Zu Dienstbeginn/-ende müssen Sie sich beim System an-/abmelden.

#### Anmelden

Abheben-Taste lange drücken.

System-Menü aufrufen.

Menüpunkt auswählen und bestätigen.

Menüpunkt auswählen und bestätigen.

Menüpunkt auswählen und bestätigen.

Identifikationsnummer (Bearbeiter) eingeben (wird vom Servicetechniker festgelegt).

Auflegen-Taste drücken, um den Vorgang zu beenden.

#### Abmelden

Abheben-Taste lange drücken.

System-Menü aufrufen.

Menüpunkt auswählen und bestätigen.

Menüpunkt auswählen und bestätigen.

Menüpunkt auswählen und bestätigen.

Auflegen-Taste drücken, um den Vorgang zu beenden.

### Anmelden/Abmelden temporär (Verfügbarkeit)

Während der Arbeitszeit können Sie sich beim System an-/abmelden, z. B. in Pausenzeiten.

#### Abmelden (nicht verfügbar)

Abheben-Taste lange drücken.

System-Menü aufrufen.

Menüpunkt auswählen und bestätigen.

Menüpunkt auswählen und bestätigen.

Menüpunkt auswählen und bestätigen.

Auflegen-Taste drücken, um den Vorgang zu beenden.

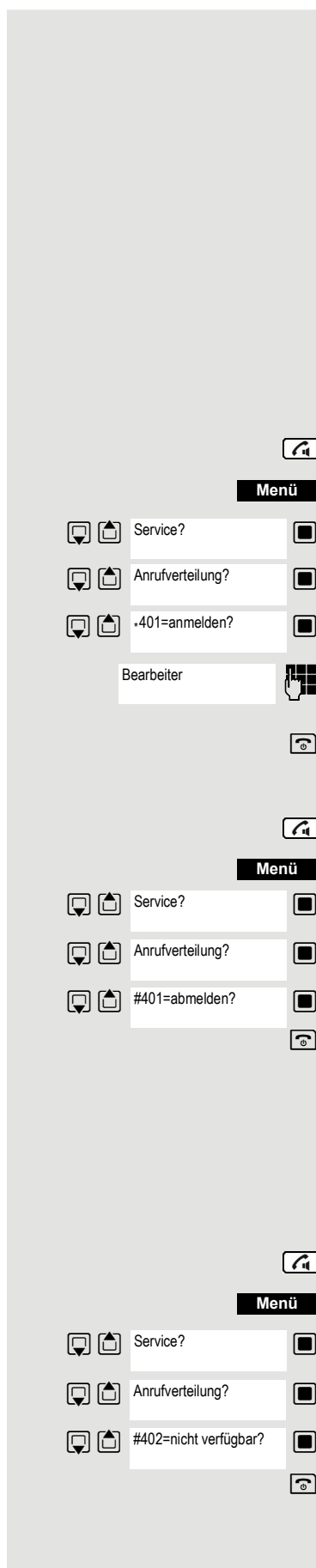

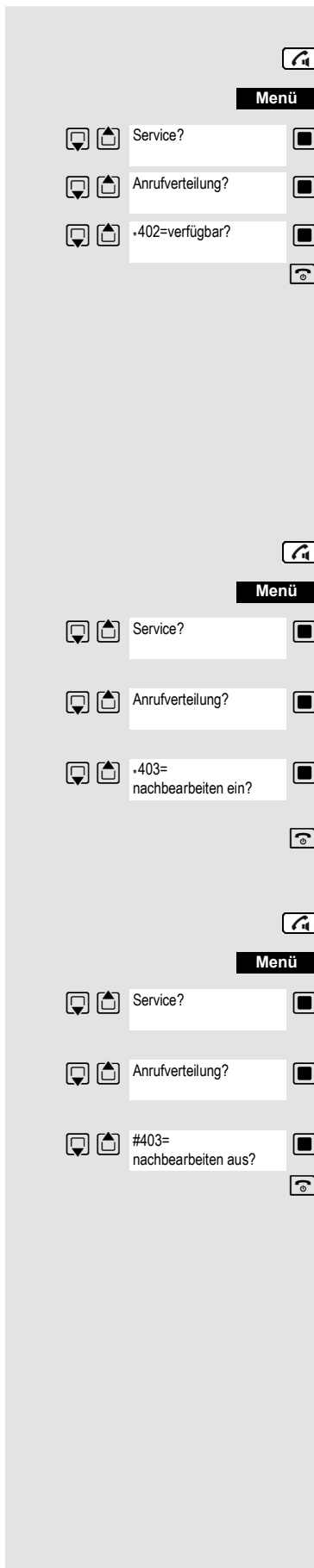

### Anmelden (verfügbar)

Abheben-Taste lange drücken.

System-Menü aufrufen.

Menüpunkt auswählen und bestätigen.

Menüpunkt auswählen und bestätigen.

Menüpunkt auswählen und bestätigen.

Auflegen-Taste drücken, um den Vorgang zu beenden.

### Nachbearbeitungszeit

Benötigen Sie mehr Zeit als der eigentliche Anruf dauert, können Sie für das letzte Gespräch eine Nachbearbeitungszeit anfordern/einschalten. Dies kann eine feste Zeitspanne sein oder Sie müssen die Nachbearbeitungszeit selbst wieder ausschalten (sich zurückmelden).

#### Zeit anfordern

Abheben-Taste lange drücken.

System-Menü aufrufen.

Menüpunkt auswählen und bestätigen.

Menüpunkt auswählen und bestätigen.

Menüpunkt auswählen und bestätigen.

Auflegen-Taste drücken, um den Vorgang zu beenden.

#### Rückmeldung

Abheben-Taste lange drücken.

System-Menü aufrufen.

Menüpunkt auswählen und bestätigen.

Menüpunkt auswählen und bestätigen.

Menüpunkt auswählen und bestätigen.

Auflegen-Taste drücken, um den Vorgang zu beenden.

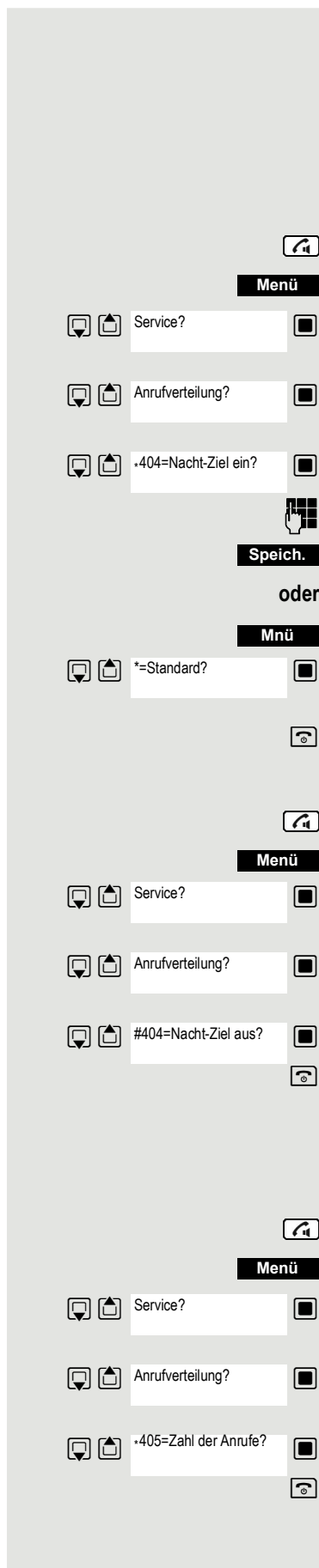

### UCD-Nachtschaltung

Die UCD-Nachtschaltung ist eine eigene Nachtschaltung für die Anrufverteilung. Sie unterliegt nicht der Systemnachtschaltung.

Alle kommende Anrufe werden zu einem speziellen Ziel der Anrufverteilung umgeleitet.

#### Nachtziel ein

Abheben-Taste lange drücken.

System-Menü aufrufen.

Menüpunkt auswählen und bestätigen.

Menüpunkt auswählen und bestätigen.

Menüpunkt auswählen und bestätigen.

Gewünschtes Nachtziel eingeben.

Einstellungen speichern.

Menü aufrufen-Menü aufrufen.

Menüpunkt auswählen und bestätigen.

Auflegen-Taste drücken, um den Vorgang zu beenden.

#### Nachtziel aus

Abheben-Taste lange drücken.

System-Menü aufrufen.

Menüpunkt auswählen und bestätigen.

Menüpunkt auswählen und bestätigen.

Menüpunkt auswählen und bestätigen.

Auflegen-Taste drücken, um den Vorgang zu beenden.

### Anzahl der wartenden Anrufe abfragen

Sie können die Anzahl der wartenden Gespräche für die Gruppe abfragen.

Abheben-Taste lange drücken.

System-Menü aufrufen.

Menüpunkt auswählen und bestätigen.

Menüpunkt auswählen und bestätigen.

Menüpunkt auswählen und bestätigen.

Auflegen-Taste drücken, um den Vorgang zu beenden.

## Mulap-Gruppe (Multiple Line Application)

Gehört der Anschluss Ihres Mobilteils zu einer Mulap-Gruppe (Multiple Line Ap-

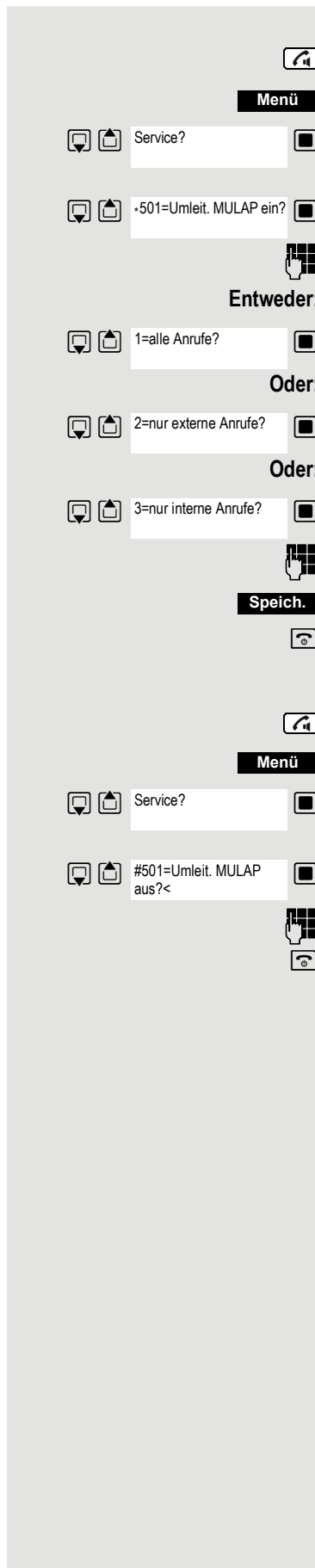

**Umleitung ein**

Abheben-Taste lange drücken.

System-Menü aufrufen.

Menüpunkt auswählen und bestätigen.

Menüpunkt auswählen und bestätigen.

Leistungsnummer eingeben.

**Entweder:**

Menüpunkt auswählen und bestätigen.

**Oder:**

Menüpunkt auswählen und bestätigen.

**Oder:**

Menüpunkt auswählen und bestätigen.

Nummer des Ziels eingeben

**Speich.**

Einstellungen speichern.

Auflegen-Taste drücken, um den Vorgang zu beenden.

**Umleitung aus**

Abheben-Taste lange drücken.

System-Menü aufrufen.

Menüpunkt auswählen und bestätigen.

Menüpunkt auswählen und bestätigen.

Leistungsnummer eingeben.

Auflegen-Taste drücken, um den Vorgang zu beenden.

# Nachrichtenfunktionen

Über die Nachrichtenfunktionen reagieren Sie auf Sprachspeicher-/Rückruf-Dienste des Kommunikationssystems bzw. anderer Teilnehmer oder leiten selbst Info-Leistungsmerkmale ein.

## Nachricht hinterlassen/Antwort-Text

In Ihrem Kommunikationssystem sind Antwort-Texte gespeichert, die bei einem nicht entgegengenommenen internen Anruf an den Anrufer automatisch gesendet werden können (bei Mobilteilen und Telefonen mit Display). Diese Antwort-Texte können von Ihnen ausgewählt und teilweise ergänzt werden:

- 0 = zurück um:
- 1 = Urlaub bis:
- 2 = Reise bis:
- 3 = abwesend ganztags
- 4 = abwesend mittags
- 5 = bin nicht erreichbar
- 6 = privat Tel:
- 7 = Vertreter:
- 8 = zur Zeit:
- 9 = bin im Raum Nr:

Diese Antwort-Texte sind Standardtexte, können aber in Ihrem Kommunikationssystem geändert worden sein.

### Antwort-Text aktivieren

Abheben-Taste lange drücken.

System-Menü aufrufen.

Menüpunkt auswählen und bestätigen.

Den gewünschten Antworttext auswählen.

Text ggf. ergänzen, z.B. Uhrzeit 12.00 oder Datum 26.01. (der Punkt wird mit der Stern-Taste erzeugt).

Einstellungen speichern.

Menüpunkt auswählen und bestätigen.

Den gewünschten Antwort-Text eingeben.

Korrekturmöglichkeit bei Tippfehlern: Durch zweimaliges Drücken der Raute-Taste den Löschmodus einschalten und danach mit jedem Drücken der Raute-Taste ein Zeichen löschen.

### Hinweis:

Wenn Sie z. B. den dritten Buchstaben einer Taste eingeben wollen: Drücken Sie die betreffende Taste dreimal kurz hintereinander.

Text speichern.

Auflegen-Taste drücken, um den Vorgang zu beenden.

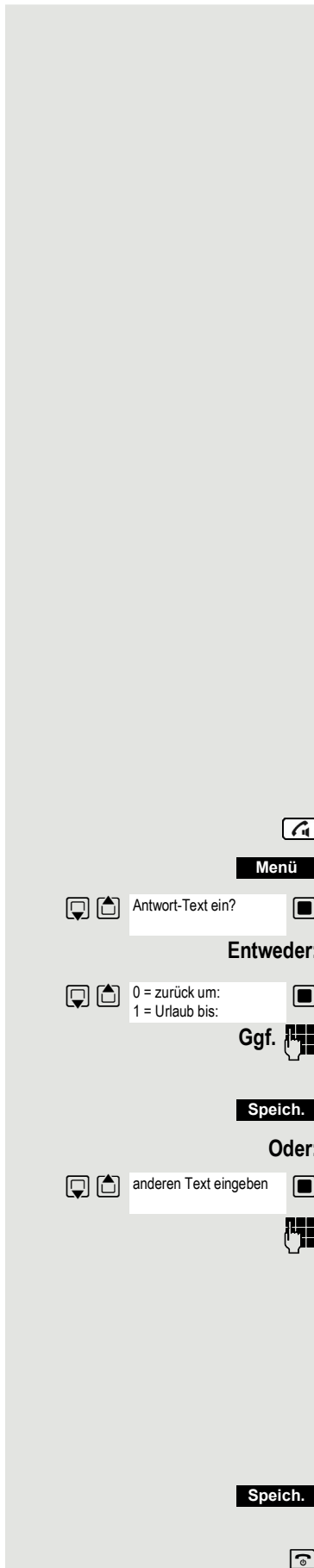



### Antwort-Text deaktivieren

Abheben-Taste lange drücken.

System-Menü aufrufen.

Menüpunkt auswählen und bestätigen.

Auflegen-Taste drücken, um den Vorgang zu beenden.

## Textnachricht senden/aufrufen

Sie können an einzelne interne Teilnehmer oder an Gruppen von internen Teilnehmern kurze Textnachrichten senden. Diese müssen ein Mobilteil oder ein Telefon mit Display haben.

Die Textnachrichten können von Ihnen ausgewählt und teilweise ergänzt werden:

- 0 = Bitte um Rückruf
- 1 = Besuch wartet
- 2 = Achtung Termin
- 3 = dringender Anruf
- 4 = nicht stören
- 5 = Fax/Telex abholen
- 6 = Bitte zum Diktat
- 7 = Bitte kommen
- 8 = Bitte Kaffee bringen
- 9 = verlasse Büro

Diese Textnachrichten sind Standardtexte, können aber in Ihrem Kommunikationssystem geändert worden sein.

### Textnachricht senden

Abheben-Taste lange drücken.

System-Menü aufrufen.

Menüpunkt auswählen und bestätigen.

Die Rufnummer des gewünschten internen Teilnehmers oder der Gruppe eingeben.

Den gewünschten Antworttext auswählen.

Menüpunkt auswählen und bestätigen.

Die gewünschte Textnachricht eingeben.

Korrekturmöglichkeit bei Tippfehlern: Durch zweimaliges Drücken der Raute-Taste den Löschmodus einschalten und danach mit jedem Drücken der Raute-Taste ein Zeichen löschen.

### Hinweis:

Wenn Sie z. B. den dritten Buchstaben einer Taste eingeben wollen: Drücken Sie die betreffende Taste dreimal kurz hintereinander.  
Zur Großschreibung drücken Sie vorher die Sterntaste.



Display-Taste drücken.

Auflegen-Taste drücken, um den Vorgang zu beenden.

### Empfangene Textnachricht aufrufen

Wenn eine oder mehrere Textnachrichten für Sie vorliegen, ertönt ein Hinweis-  
ton und die Nachrichten-Taste blinkt. Datum und Uhrzeit der empfangenen Text-  
nachrichten beziehen sich auf die Uhr Ihres Kommunikationssystems.

Taste „Nachrichtenliste“ drücken.

Zusatz-Menü aufrufen.

Menüpunkt auswählen und bestätigen. Die Textnachricht wird angezeigt.

Auflegen-Taste drücken, um den Vorgang zu beenden.

## Abfragen einer Info- oder Voice-Mail-Nachricht

Wenn eine oder mehrere Info- bzw. Voice-Mail-Nachrichten für Sie vorliegen, er-  
tönt ein Hinweiston und die Nachrichten-Taste blinkt.

### Abfragen einer neuen Info-Nachricht

Nachrichten-Taste drücken.

Abheben-Taste lange drücken.

System-Menü aufrufen.

Menüpunkt auswählen und bestätigen.

Gewünschte Nachricht auswählen und Auswahl bestätigen.

Zusatz-Menü aufrufen.

Menüpunkt auswählen und bestätigen.

Zusatz-Menü aufrufen.

Menüpunkt auswählen und bestätigen. Der Zeitpunkt der Nachricht wird ange-  
zeigt.



Zusatz-Menü aufrufen.

Menüpunkt auswählen und bestätigen. Sie rufen den Absender zurück.

Oder:

Menüpunkt auswählen und bestätigen. Der Eintrag ist gelöscht.

Weiter:



Auflegen-Taste drücken, um den Vorgang zu beenden.

### Abfragen einer neuen Voice-Mail-Nachricht

Entweder:



Nachrichten-Taste drücken.

Oder:



Abheben-Taste lange drücken.

Menü

System-Menü aufrufen.



Menüpunkt auswählen und bestätigen.



Folgen Sie ab jetzt der Benutzerführung!



Auflegen-Taste drücken, um den Vorgang zu beenden.

### Abfragen einer alten Textnachricht

Alte, nicht gelöschte Nachrichten können nicht über die Nachrichten-Taste  abgerufen werden. Um diese Nachrichten abzufragen, gehen Sie wie folgt vor:



Abheben-Taste lange drücken.

Menü

System-Menü aufrufen.



Menüpunkt auswählen und bestätigen.

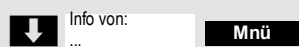

Gewünschte Nachricht auswählen und Zusatz-Menü aufrufen.



Menüpunkt auswählen und bestätigen.



Zusatz-Menü aufrufen.



Menüpunkt auswählen und bestätigen. Der Zeitpunkt der Nachricht wird angezeigt.

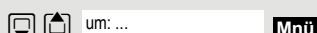

Zusatz-Menü aufrufen.

Entweder:

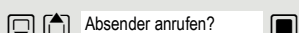

Menüpunkt auswählen und bestätigen. Sie rufen den Absender zurück.

Oder:



Menüpunkt auswählen und bestätigen. Der Eintrag ist gelöscht.

Weiter:



Auflegen-Taste drücken, um den Vorgang zu beenden.

# Weitere Funktionen

## Rückruf

Sie rufen einen Teilnehmer an, der sich nicht meldet oder dessen Anschluss besetzt ist. Mit der Rückruf-Funktion erreichen Sie ihn, sobald er auflegt oder sein Telefon wieder benutzt hat. Beachten Sie, dass ein Anschluss bereits dann als besetzt signalisiert wird, wenn er von einem weiteren Teilnehmer gerufen wird. Ihr Telefon können Sie bei vorgemerktem Rückruf uneingeschränkt benutzen.

Sie können einen Rückrufwunsch auch als Info senden → Seite 90. Diese Funktion ist auch direkt durch Eingeben der Kennzahl aufrufbar → Seite 60.

### Rückruf vormerken

Die Nummer wird gewählt. Sie hören den Besetztton oder der Teilnehmer meldet sich nicht.

Rückrufwunsch speichern.

Auflegen-Taste drücken, um den Vorgang zu beenden.

### Sie erhalten den Rückruf

Sie erhalten den Rückruf, sobald der gewünschte Teilnehmer auflegt oder sein Telefon das erste Mal benutzt hat. Im Display Ihres Telefons erscheint „Rückruf:...“.

Abheben-Taste kurz drücken. Die Verbindung wird aufgebaut.

### Hinweis:

Rückrufe werden solange wiederholt, bis eine Verbindung zustande kommt oder bis der Rückruf gelöscht wird. Ein Telefon kann max. 5 Rückrufe einleiten und Ziel von max. 5 Rückrufwünschen sein. Sind diese Bedingungen erreicht, werden weitere Rückrufe abgewiesen.

### Löschen des Rückrufwunsches

Abheben-Taste lange drücken.

System-Menü aufrufen.

Menüpunkt auswählen und bestätigen.

Menüpunkt auswählen und bestätigen.

Menüpunkt auswählen und bestätigen.

Eintrag auswählen.

Zusatz-Menü aufrufen.

Menüpunkt auswählen und bestätigen.

Auflegen-Taste drücken, um den Vorgang zu beenden.





**Rückruf**



**Menü**



  Service? 

  weitere Funktionen? 

  #58=Rückruf-Aufträge? 



**Menü**

  löschen? 



## Anruf annehmen oder abweisen

### Anruf annehmen

Ihr Mobilteil läutet → Seite 25. Die Anruferinformation erscheint am Display. Es können die Rufnummer des Anrufers und/oder dessen Name angezeigt werden. Zum Annehmen eines Anrufes haben Sie die folgenden Möglichkeiten:

Das Mobilteil befindet sich in der Ladeschale: Das Mobilteil aus der Ladeschale nehmen (funktioniert nur, wenn „Autom. Rufannahme“ eingeschaltet ist, → Seite 25.

Das Mobilteil befindet sich außerhalb der Ladeschale: Abheben-Taste drücken.

Nachdem Sie den Anruf angenommen haben, können Sie:

- das Gespräch umlegen → Seite 69,
- das Gespräch auf Halten legen und eine Rückfrage im Raum durchführen → Seite 68,
- das Gespräch auf Halten legen und einen zweiten Gesprächspartner anrufen → Seite 68, um das gehaltene Gespräch weiterzuleiten → Seite 69, zu makeln → Seite 70 oder eine Konferenz aufzubauen → Seite 71.

### Anruf abweisen

Falls Sie nicht gestört werden möchten, können Sie den Anruf abweisen.

Displaymeldung mit einer der beiden Displaytasten bestätigen. Der Anruf wird abgewiesen und der Anrufer erhält den Besetztton. Sie werden, falls eingerichtet, mit der Mailbox des Teilnehmers verbunden bzw. können einen Rückruf → Seite 93 programmieren.

## Anruf in einer Anrufübernahmegruppe übernehmen

Sie können Anrufe für Telefone innerhalb Ihrer Anrufübernahmegruppe (vom Servicetechniker festgelegt) an Ihrem Mobilteil übernehmen. Das ist auch möglich, wenn Sie ein Gespräch führen.

### Voraussetzung:

Sie hören, dass ein Telefon Ihrer Anrufübernahmegruppe läutet.

Abheben-Taste lange drücken. Am Display erscheint die Meldung „Ruf bei:“ . System-Menü aufrufen.

Menüpunkt auswählen und bestätigen.

Sie führen das Gespräch.



Ruf abweisen



Menü



Übernahme, Gruppe?



## Anrufe umleiten

Sie verlassen Ihren Arbeitsplatz vorübergehend und möchten, dass die für Sie bestimmten Anrufe zum neuen Aufenthaltsort umgeleitet werden. Umleitungsziel interner Rufe kann dabei jede interne oder externe Rufnummer sein. Die Zielnummer ist meistens eine externe Rufnummer, da Sie intern jederzeit an Ihrem Mobilteil erreichbar sind.

### Anrufumleitung einschalten

Abheben-Taste lange drücken.

System-Menü aufrufen.

Menüpunkt auswählen und bestätigen.

Menüpunkt auswählen und bestätigen.

Menüpunkt auswählen und bestätigen.

Menüpunkt auswählen und bestätigen.

Rufnummer des Ziels eingeben.

Einstellungen speichern.

Auflegen-Taste drücken, um den Vorgang zu beenden.



#### Hinweis:

Vor einer externen Rufnummer ist die Extern-Kennzahl einzugeben.

### Anrufumleitung ausschalten

#### Voraussetzung:

Die Umleitung ist eingeschaltet.

Abheben-Taste lange drücken.

System-Menü aufrufen.

Menüpunkt auswählen und bestätigen.

Auflegen-Taste kurz drücken, um den Vorgang zu beenden.

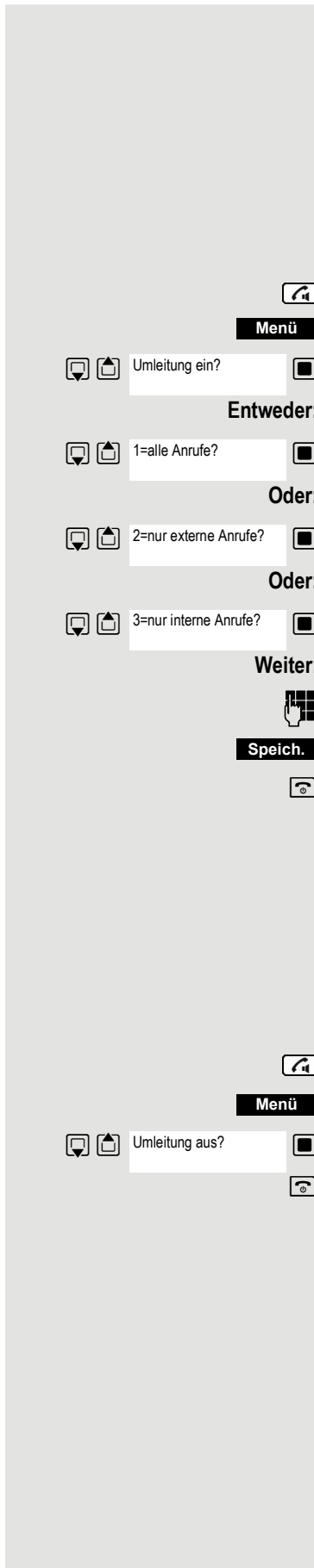

## Gezieltes Belegen einer MSN (Mehrfachrufnummer)

Mehrfachrufnummern sind Rufnummern eines ISDN-Mehrgeräteanschlusses. Sie dienen der gezielten Adressierung der Endgeräte, also etwa einer eigenen Nummer für das Faxgerät. Sie können vor der Wahl einer externen Verbindung gezielt eine eingerichtete Mehrfachrufnummer belegen. Diese erscheint dann im Display des Angerufenen.

Diese Funktion ist auch direkt durch Eingeben der Kennzahl aufrufbar → Seite 60.

Abheben-Taste lange drücken.

System-Menü aufrufen.

Menüpunkt auswählen und bestätigen.

Menüpunkt auswählen und bestätigen.

Gewünschte Mehrfachrufnummer eingeben (Beispiel-Nummer 111).

Gewünschte externe Rufnummer eingeben. Die Rufnummer wird gewählt.

## Gespräche führen mit Identifikationscode

Bei Gesprächen, die Sie mit externen Gesprächspartnern führen, können Sie die Gesprächskosten personen-, kunden-, projekt- und privatbezogen, z. B. über Projektkennzahlen, erfassen und verrechnen. Die Projektkennzahl (PKZ) kann max. 11 Stellen umfassen und wird beim Datenausdruck mit ausgegeben. Die PKZ wird nur nach erfolgtem Gespräch übertragen. Das Eingeben der PKZ ist vor und während des externen Gespräches möglich.

Diese Funktion ist auch direkt durch Eingeben der Kennzahl aufrufbar → Seite 60.

Abheben-Taste lange drücken.

System-Menü aufrufen.

Menüpunkt auswählen und bestätigen.

Menüpunkt auswählen und bestätigen.

Gewünschte Projektkennzahl eingeben (optional).

Einstellungen speichern.

Externe Rufnummer eingeben. Die Rufnummer wird gewählt.



### Hinweis:

Bei Gesprächsweitergabe werden die Kosten weiterhin der eingegebenen PKZ zugeordnet.

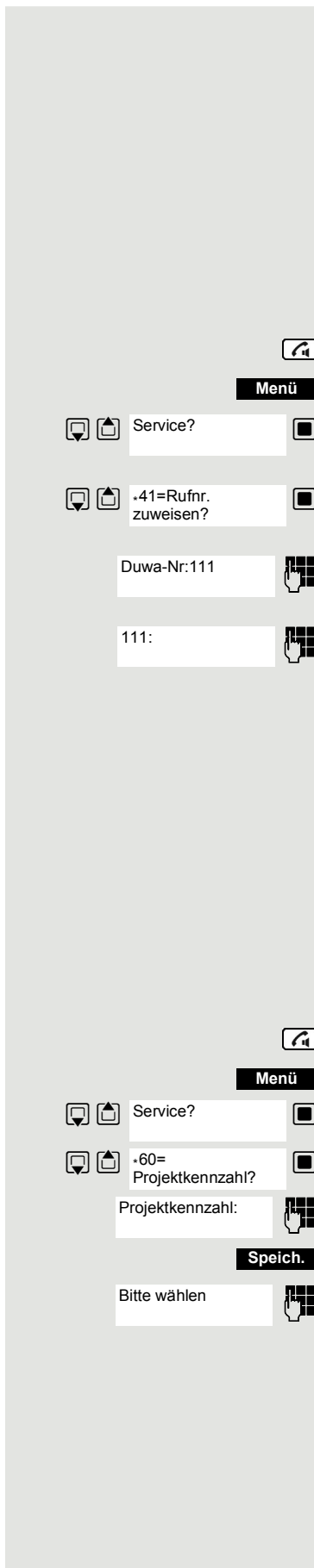

## Mobilteil wie einen anderen Anschluss benutzen

Sie können Ihr Mobilteil vorübergehend für ein gehendes Gespräch so benutzen, als wäre es ein anderer Anschluss (Flex Call).

Diese Funktion ist auch direkt durch Eingeben der Kennzahl aufrufbar → Seite 60.



Abheben-Taste lange drücken.

**Menü**

System-Menü aufrufen.

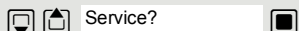

Menüpunkt auswählen und bestätigen.



Menüpunkt auswählen und bestätigen.

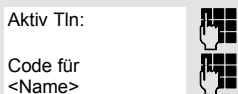

Interne Rufnummer des betroffenen Anschlusses eingeben.

Den Code (Schlosscode) des betroffenen Anschlusses eingeben → Seite 57. Der Telefoncode des Teilnehmers darf nicht auf 00000 voreingestellt sein! Wenn für den betroffenen Anschluss noch kein persönlicher Code vorhanden ist, bekommen Sie vom System die Aufforderung, das Eingeben des Codes nachzuholen.



Gewünschte Rufnummer eingeben. Die Rufnummer wird gewählt.

Nach Gesprächsende wird die Funktion „Flex Call“ wieder aufgehoben.

## Anzeige der Rufnummer ausschalten

Ihr Servicetechniker kann für externe gehende Gespräche die Anzeige Ihrer Rufnummer oder Ihres Namens am Display des Angerufenen ausschalten. Sie können die Anzeige der Rufnummer für Ihr Telefon auch selbst aus- und einschalten.

### Anzeige der Rufnummer ausschalten



Abheben-Taste lange drücken.

**Menü**

System-Menü aufrufen.

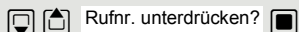

Menüpunkt auswählen und bestätigen.

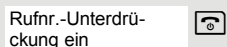

Auflegen-Taste drücken, um den Vorgang zu beenden.

### Anzeige der Rufnummer einschalten



Abheben-Taste lange drücken.

**Menü**

System-Menü aufrufen.

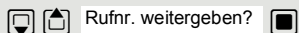

Menüpunkt auswählen und bestätigen.

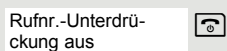

Auflegen-Taste drücken, um den Vorgang zu beenden.

## Anruf gezielt übernehmen

Sie können Anrufe für andere Telefone an Ihrem Mobilteil übernehmen. Das ist auch möglich, wenn Sie ein Gespräch führen.

Diese Funktion ist auch direkt durch Eingeben der Kennzahl aufrufbar  
→ Seite 60.

### Ein anderes Telefon läutet.

Abheben-Taste lange drücken.

System-Menü aufrufen.

Menüpunkt auswählen und bestätigen.

Menüpunkt auswählen und bestätigen. Der angerufene Teilnehmer wird angezeigt.

Zusatz-Menü aufrufen.

Menüpunkt auswählen und bestätigen.

### Hinweis:

Wenn mehrere Teilnehmer gleichzeitig angerufen werden, wird nur der erste angerufene Teilnehmer angezeigt. Sie können durch Eingeben der Rufnummer trotzdem jeden beliebigen angerufenen Teilnehmer übernehmen.

Menüpunkt auswählen und bestätigen.

Sie führen das Gespräch.

## Anrufschutz ein-/ausschalten

Sie können zeitweise Anrufe zu ihrem Mobilteil verhindern, aber weiterhin Verbindungen herstellen. Interne Anrufer hören den Besetztton, externe Anrufer erreichen ein anderes vom Servicetechniker festlegbares Telefon (Abwurfstelle). Berechtigte interne Anrufer durchbrechen den Anrufschutz automatisch nach fünf Sekunden.

### Anrufschutz einschalten

Abheben-Taste lange drücken.

System-Menü aufrufen.

Menüpunkt auswählen und bestätigen.

Auflegen-Taste drücken, um den Vorgang zu beenden.

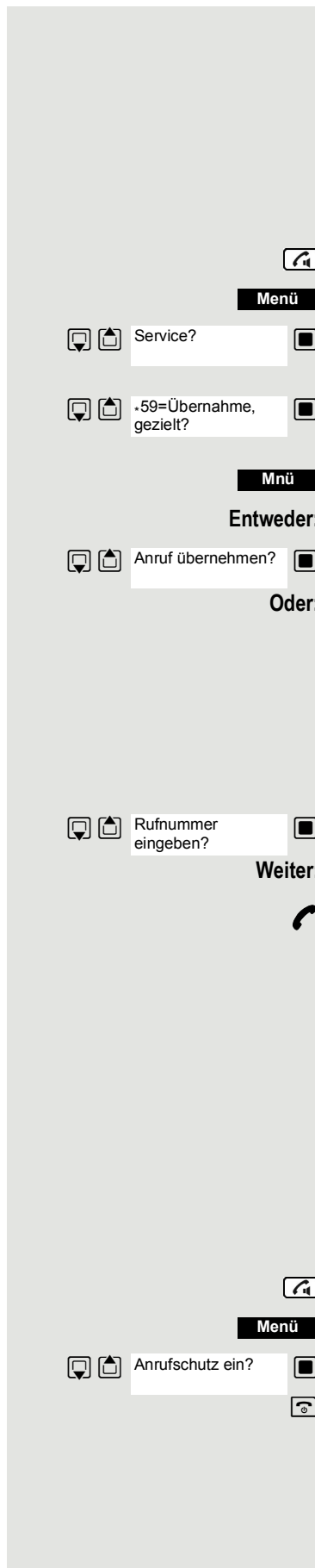



## Anrufschutz ausschalten

Abheben-Taste lange drücken.

System-Menü aufrufen.

Menüpunkt auswählen und bestätigen.

Auflegen-Taste drücken, um den Vorgang zu beenden.

## Gesprächskostenanzeige

Im Display werden standardgemäß nach Gesprächsende die Verbindungskosten für das aktuelle Gespräch angezeigt. Sollen die Kosten während eines abgehend geführten Gesprächs laufend angezeigt werden, muss dies beim Netzbetreiber beantragt werden.

### Hinweis:

Wird ein Gespräch weitergegeben, werden ab diesem Zeitpunkt die Kosten dem Telefon zugeordnet, an das übergeben wurde.

Sie können die für Ihre Rufnummer angefallenen Gesprächskosten als Summe für einen durch den Servicetechniker einstellbaren Zeitraum abfragen und anzeigen lassen.

Zuerst werden die Gesprächskosten für das zuletzt geführte, kostenpflichtige Gespräch angezeigt. Nach fünf Sekunden wird die Summe der Gesprächskosten angezeigt.

Diese Funktion ist auch direkt durch Eingeben der Kennzahl aufrufbar  
→ Seite 60.

Abheben-Taste lange drücken.

System-Menü aufrufen.

Menüpunkt auswählen und bestätigen.

Menüpunkt auswählen und bestätigen.

Auflegen-Taste drücken, um den Vorgang zu beenden.

## Fangen

Bei Ihrem Netzbetreiber kann „Fangen“ böswilliger Anrufer beantragt werden. Eine berechnigte Nebenstelle ist dann in der Lage, eine Identifizierung der Rufnummer zu veranlassen.

Dies funktioniert auch noch 30 Sekunden nachdem der belästigende Anrufer aufgehlegt hat. Sie dürfen dabei allerdings nicht auflegen.

Diese Funktion ist auch direkt durch Eingeben der Kennzahl aufrufbar → Seite 60.

Sie erhalten einen belästigenden Anruf.  
Legen Sie nicht auf!

System-Menü aufrufen.

Menüpunkt auswählen und bestätigen.

Menüpunkt auswählen und bestätigen. Der Anrufer wird in der Vermittlungsstelle identifiziert.

Auflegen-Taste drücken, um den Vorgang zu beenden.

## Tür-Freisprecheinrichtung

Hat der Servicetechniker eine Tür-Freisprecheinrichtung eingerichtet, können Sie vom Telefon aus mit der Türsprechstelle sprechen und den Türöffner betätigen.

Sind Sie berechnigt, eine Türfreigabe zu erteilen, kann ein Besucher selbst die Tür durch einen 5-stelligen Code öffnen (z. B. über MFV-Sender oder installierten Tastenwahlblock).

Einige der unten beschriebenen Funktionen sind auch direkt durch Eingeben der jeweiligen Kennzahlen aufrufbar → Seite 60.

### Mit einem Besucher über die Tür-Freisprecheinrichtung sprechen

Ihr Mobilteil läutet.

Entweder:



Innerhalb von 30 Sekunden die Abheben-Taste drücken. Sie sind sofort mit der Türsprechstelle verbunden.

Oder:



Wenn mehr als 30 Sekunden vergangen sind: Abheben-Taste lange drücken.



Geben Sie die Interne Rufnummer der Türsprechstelle ein. Sie sind mit der Türsprechstelle verbunden.

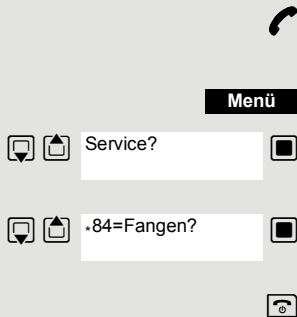

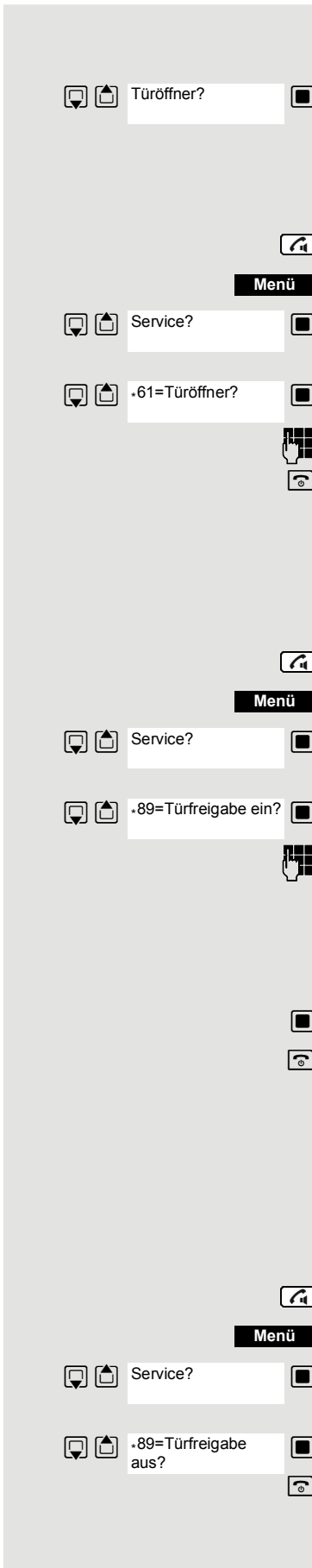

### Während des Gesprächs mit der Tür-Freisprecheinrichtung Tür vom Telefon aus öffnen

Menüpunkt auswählen und bestätigen.

### Ohne Gespräch mit der Tür-Freisprecheinrichtung Tür vom Telefon aus öffnen

Abheben-Taste lange drücken.

System-Menü aufrufen.

Menüpunkt auswählen und bestätigen.

Menüpunkt auswählen und bestätigen.

Interne Rufnummer der Türsprechstelle eingeben. Die Tür wird geöffnet.

Auflegen-Taste drücken, um den Vorgang zu beenden.

### Türfreigabe einschalten

Diese Funktion funktioniert nur, wenn sie vom Servicetechniker konfiguriert wurde.

Abheben-Taste lange drücken.

System-Menü aufrufen.

Menüpunkt auswählen und bestätigen.

Menüpunkt auswählen und bestätigen.

Ab jetzt der Benutzerführung folgen! Geben Sie die interne Rufnummer der Türsprechstelle, Code und Art der Türfreigabe ein:

- 1=freigeben mit Ruf,
- 2=freigeben ohne Ruf,
- 3=Passwort ändern.

Eingaben bestätigen.

Auflegen-Taste drücken, um den Vorgang zu beenden.

### Hinweis:

Standardcode 00000. Zum Ändern des Codes Option „3=Passwort ändern“ bestätigen. Folgen Sie der Benutzerführung.

### Türfreigabe ausschalten

Abheben-Taste lange drücken.

System-Menü aufrufen.

Menüpunkt auswählen und bestätigen.

Menüpunkt auswählen und bestätigen.

Auflegen-Taste drücken, um den Vorgang zu beenden.

## Schalter betätigen

Der Servicetechniker kann bis zu 4 Schalter einrichten, über die verschiedene Einrichtungen (z.B. Türöffner) ein- und ausgeschaltet werden können.

Es ist möglich, die Schalter gezielt anzusprechen. Je nach Konfiguration können die Schalter

- ein- und manuell ausgeschaltet, oder
- ein- und zeitabhängig automatisch ausgeschaltet werden.

Voraussetzung: Der Servicetechniker hat mindestens einen Schalter eingerichtet.

Diese Funktion ist auch direkt durch Eingeben der Kennzahl aufrufbar  
→ Seite 60.

### Schalter einschalten

Abheben-Taste lange drücken.

System-Menü aufrufen.

Menüpunkt auswählen und bestätigen.

Menüpunkt auswählen und bestätigen.

Ab jetzt der Benutzerführung folgen! Geben Sie die gewünschte Schalter-Kennzahl (1... 4) ein.

Auflegen-Taste drücken, um den Vorgang zu beenden.

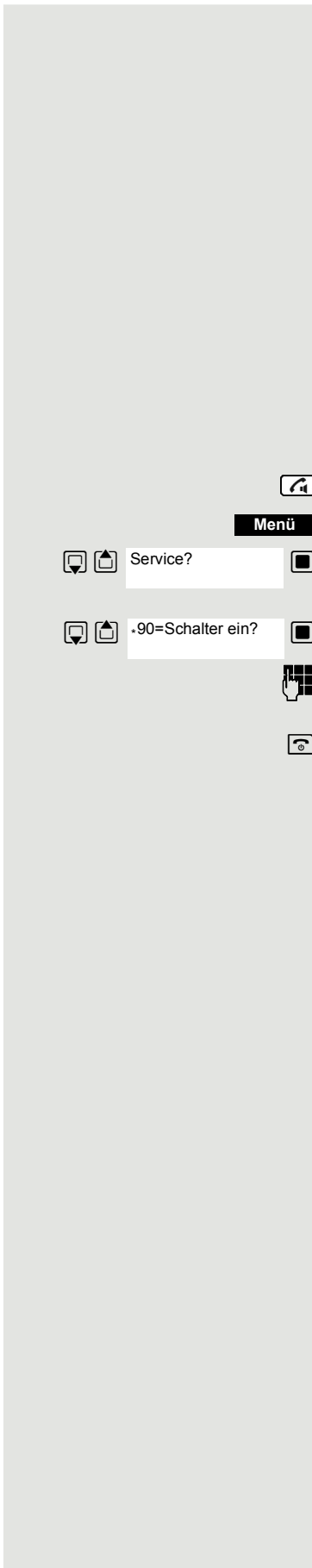

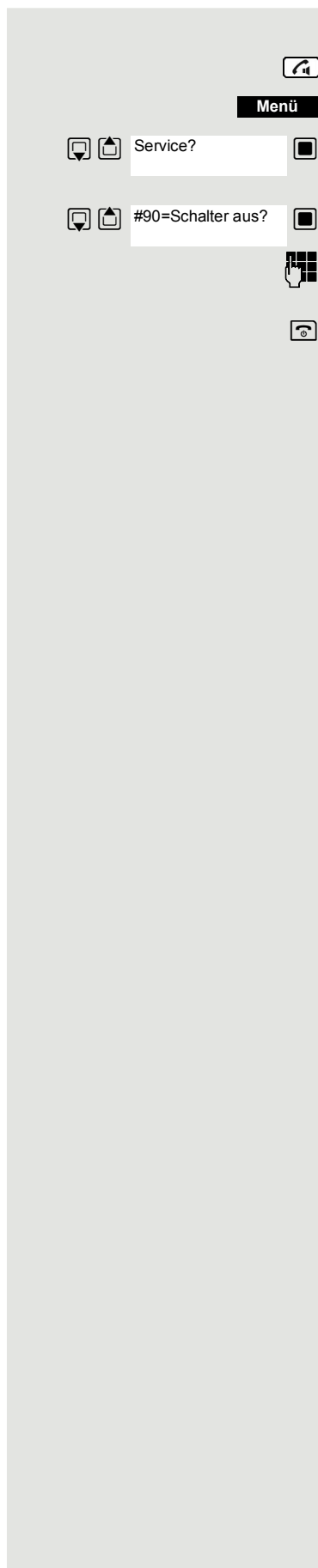

### Schalter ausschalten

Abheben-Taste lange drücken.

System-Menü aufrufen.

Menüpunkt auswählen und bestätigen.

Menüpunkt auswählen und bestätigen.

Folgen Sie ab jetzt der Benutzerführung! Geben Sie die gewünschte Schalter-Kennzahl (1... 4) ein.

Auflegen-Taste drücken, um den Vorgang zu beenden.

## Anrufweiserschaltung einer Mehrfachrufnummer

Ist Ihr Kommunikationssystem an einem ISDN-Mehrgeräteanschluss angeschlossen, so können Sie alle vom öffentlichen Netz über Ihre Mehrfachrufnummer (MSN) ankommenden Anrufe direkt im öffentlichen Netz zu einem externen Ziel umleiten.

Es gibt drei Umleitungsarten:

- Anrufe werden sofort umgeleitet (1=sofortige Umleitung).
- Anrufe werden erst nach einer bestimmten Zeit umgeleitet (2=unbeantwortete Rufe).
- Anrufe werden nur im Besetztfall umgeleitet (3=im Besetztfall).

### Umleitung „Amt“ einschalten

Abheben-Taste lange drücken.

System-Menü aufrufen.

Menüpunkt auswählen und bestätigen.

Menüpunkt auswählen und bestätigen.

Eigene Mehrfachrufnummer eingeben und bestätigen.

Entweder:

Menüpunkt auswählen und bestätigen.

Oder:

Menüpunkt auswählen und bestätigen.

Oder:

Menüpunkt auswählen und bestätigen.

Weiter:

Rufnummer des Ziels eingeben (ohne Extern-Kennzahl).

Einstellungen speichern.

### Umleitung „Amt“ ausschalten

Abheben-Taste lange drücken.

System-Menü aufrufen.

Menüpunkt auswählen und bestätigen.

Menüpunkt auswählen und bestätigen.

Ab jetzt der Bedienungsführung folgen (Mehrfachrufnummer bzw. Duwa und Umleitungsart eingeben).

Eingaben bestätigen.

Auflegen-Taste drücken, um den Vorgang zu beenden.



## Nachtschaltung nutzen

Alle externen Anrufe werden bei Nachtschaltungsbetrieb, z. B. in der Mittagspause oder nach Feierabend, sofort zu einem bestimmten internen Telefon (Nachtstation) umgeleitet. Die Nachtstation kann vom Servicetechniker (= Nachtschaltung Standard) oder von Ihnen selbst (= Nachtschaltung temporär) festgelegt werden. Bei eingeschalteter Nachtschaltung übernimmt die Nachtstation die Funktion der Abwurfstation.



### Hinweis:

Sie müssen ein berechtigter Teilnehmer für Aktivierung der Nachtschaltung sein.

### Nachtschaltung einschalten

Abheben-Taste lange drücken.

System-Menü aufrufen.

Menüpunkt auswählen und bestätigen.

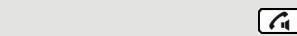

Menü

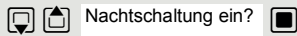

Nachtschaltung ein?

Entweder:

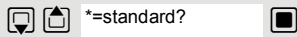

\*=standard?

Oder:



Speich.



Interne Rufnummer eingeben.

Einstellungen speichern.

Die „Nachtschaltung temporär“ ist eingerichtet.

Auflegen-Taste drücken, um den Vorgang zu beenden.

### Nachtschaltung ausschalten

Abheben-Taste lange drücken.

System-Menü aufrufen.

Menüpunkt auswählen und bestätigen.

Auflegen-Taste drücken, um den Vorgang zu beenden.

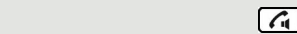

Menü



Nachtschaltung aus?



## MFV-Wahl nutzen

Ihr Telefon arbeitet auf der Grundlage digitaler Informationsübertragung. Bestimmte Anwendungen, z. B. Anrufbeantworter, können aber nur analog angesteuert werden. Dazu müssen Sie Signale im Mehrfrequenz-Wahlverfahren (MFV) senden.

Je nach Konfiguration Ihrer Anlage (automatische MFV-Wahl aktiv oder nicht aktiv, vom Servicetechniker einzurichten) müssen Sie dazu erst auf MFV-Wahl umschalten. So haben Sie z. B. die Möglichkeit, mit verschiedenen Sprachspeichersystemen zu kommunizieren.

Nähere Beschreibungen hierzu finden Sie in den Bedienungsanleitungen der entsprechenden Anwendungen.

### Automatische MFV-Wahl ist nicht aktiv

Sie müssen während einer Verbindung erst auf MFV-Wahl umschalten.

Sie führen ein Gespräch.

System-Menü aufrufen.

Menüpunkt auswählen und bestätigen.

Menüpunkt auswählen und bestätigen.

Ziffern eingeben. Alle Eingaben werden in MFV-Signalen gesendet.

### Automatische MFV-Wahl ist aktiv

Ziffern eingeben. Alle Eingaben werden in MFV-Signalen gesendet.

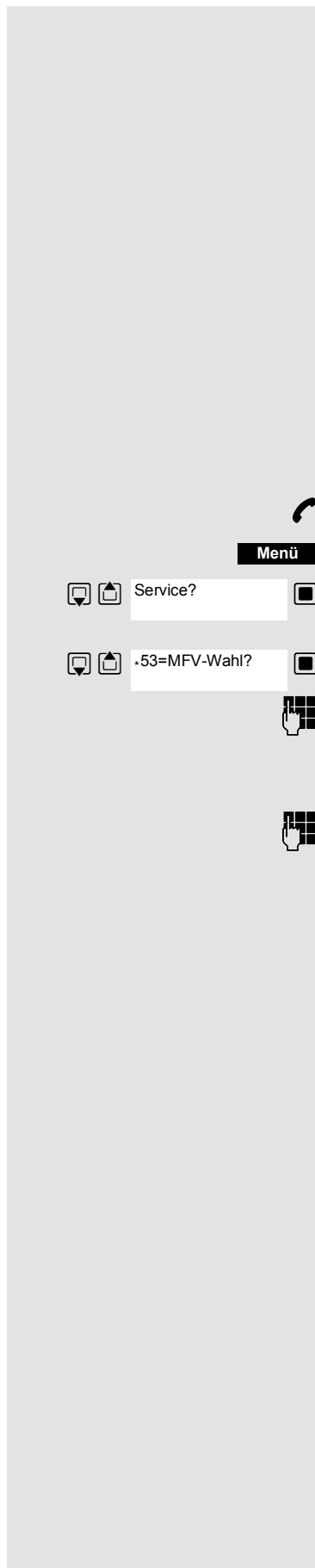

## Gespräche parken/aktivieren

Sie können bis zu zehn Gespräche parken (halten), um sie an anderen Telefonen Ihres Kommunikationssystems wieder zu aktivieren.

### Gespräch parken

Sie führen ein Gespräch, das Sie parken wollen.

System-Menü aufrufen.

Menüpunkt auswählen und bestätigen.

Menüpunkt auswählen und bestätigen.

Parkpositionsnummer eingeben (0... 9), und merken.

Ist die eingegebene Parkpositionsnummer besetzt, müssen Sie eine andere eingeben.

### Gespräch aus Parken gezielt wieder übernehmen

#### **Voraussetzung:**

Ein Gespräch oder mehrere Gespräche wurden geparkt. Ihr Mobilteil befindet sich im Ruhezustand.

Abheben-Taste lange drücken.

System-Menü aufrufen.

Menüpunkt auswählen und bestätigen.

Menüpunkt auswählen und bestätigen.

Gemerkte Parkpositionsnummer eingeben.



#### **Hinweis:**

Wird ein geparktes Gespräch nicht übernommen, landet es nach einer gewissen Zeit wieder dort, wo es geparkt wurde (= Wiederanruf). Am Display erscheint „Wiederanruf: (Ruf-Nr. oder Name)“ oder „zurück von (Ruf-Nr. oder Name)“ .

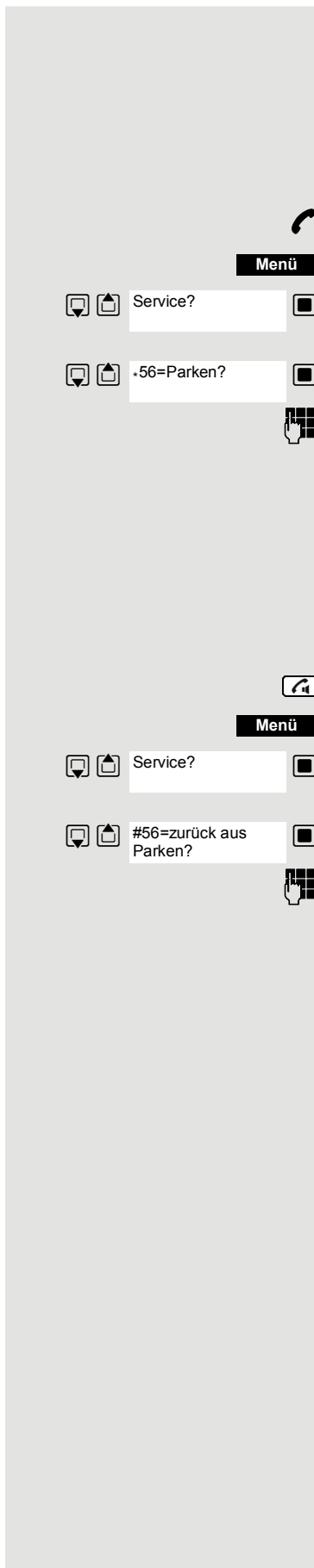

## Terminfunktion des Systems

Sie können über Ihr Telefon einen einmaligen Termin für die nächsten 24 Stunden oder einen sich täglich wiederholenden Termin eingeben.

Wenn der Termin fällig ist, läutet Ihr Telefon für ca. 20 Sekunden, um Sie an Ihren Termin zu erinnern. Am Display erscheint der eingegebene Termin. Dieser Terminruf wird gelöscht, wenn Sie ihn quittieren oder automatisch nach einer 5-maligen Wiederholung mit einer Pause von einer Minute.

Diese Funktion ist auch direkt durch Eingeben der Kennzahl aufrufbar  
→ Seite 60.

### Termin speichern

Abheben-Taste lange drücken.

System-Menü aufrufen.

Menüpunkt auswählen und bestätigen.

Menüpunkt auswählen und bestätigen.

Die gewünschte Uhrzeit eingeben.

Beachten Sie dabei das geforderte Datenformat: Termin um (HHMM); HH = Stunden zweistellig; MM = Minuten zweistellig. Beispiel: 0905 für 9.05 Uhr (= 9.05 a.m.) oder 1430 für 14.30 Uhr (= 2.30 p.m.).

Entweder:

  einmalig?

Menüpunkt auswählen.

Oder:

  täglich?

Menüpunkt auswählen und bestätigen.

Weiter:

**Speich.**

Einstellungen speichern.



Auflegen-Taste drücken, um den Vorgang zu beenden.

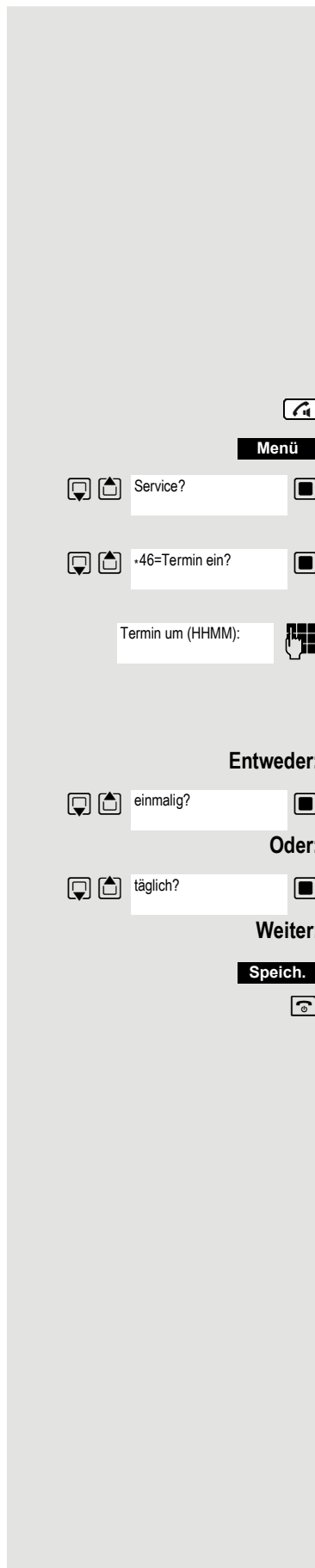

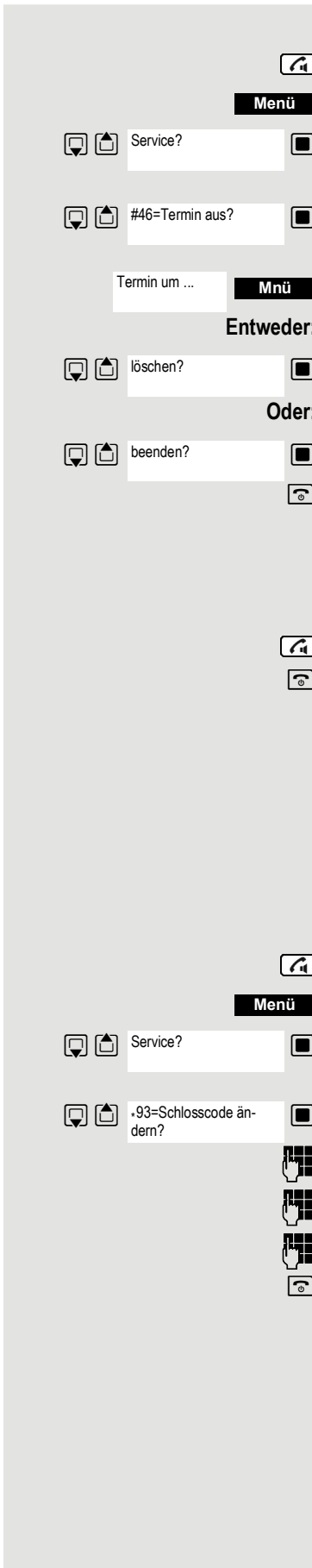

### Eingegebenen Termin löschen/abfragen

Abheben-Taste lange drücken.

System-Menü aufrufen.

Menüpunkt auswählen und bestätigen.

Menüpunkt auswählen und bestätigen.

Zusatz-Menü aufrufen.

Menüpunkt auswählen und bestätigen.

Menüpunkt auswählen und bestätigen.

Auflegen-Taste drücken, um den Vorgang zu beenden.

### Termin bestätigen

Das Mobilteil läutet, der Termin wird angezeigt.

Abheben-Taste drücken.

Auflegen-Taste drücken. Der Termin ist bestätigt.

## Telefon Schloss Code-Programmierung

Sie können Ihr Mobilteil vor unbefugtem Zugriff (Schutz der persönlichen Daten) durch Eingabe eines 5-stelligen Codes ab- bzw. aufschließen.

Zum Ändern eines Codes müssen Sie zuerst den alten Code, dann zweimalig den neuen Code eingeben.

Abheben-Taste lange drücken.

System-Menü aufrufen.

Menüpunkt auswählen und bestätigen.

Menüpunkt auswählen und bestätigen.

Alten Code eingeben (5 Ziffern, Lieferzustand „00000“).

Neuen Code eingeben, z. B. 11111 (5 Ziffern).

Neuen Code wiederholen.

Auflegen-Taste drücken, um den Vorgang zu beenden.

### Hinweis:

Sollten Sie Ihren Code vergessen haben, hilft Ihnen ihr Servicetechniker. Er kann Ihren Code auf „00000“ zurücksetzen.

Ihr Mobilteil kann auch von einer zentralen Stelle z. B. vom Abfrageterminal aus wieder aufgeschlossen werden.

## Mobilteil ab-/aufschließen

Sie können Ihr Mobilteil zeitweise für externe Wahl und Programmierungen sperren und so z. B. eine unbefugte Benutzung während der Abwesenheit verhindern.

Voraussetzung: Sie haben einen persönlichen Code festgelegt oder Sie verwenden den vorgelegten Code „00000“.

### Mobilteil abschließen

Abheben-Taste lange drücken.

System-Menü aufrufen.

Menüpunkt auswählen und bestätigen.

Code eingeben (5 Ziffern, Lieferzustand „00000“).

Auflegen-Taste drücken, um den Vorgang zu beenden.



#### Hinweis:

Ist Ihr Mobilteil abgeschlossen, können Sie trotzdem Externanrufe entgegennehmen und Interngespräche führen. Beim Aufbau einer externen Verbindung erscheint im Display „Telefon Schloss aktiv“.

Ihr Telefon kann auch von einer zentralen Stelle → Seite 109 aus abgeschlossen werden.

### Mobilteil aufschließen

Abheben-Taste lange drücken.

System-Menü aufrufen.

Menüpunkt auswählen und bestätigen.

Code eingeben (5 Ziffern, Lieferzustand „00000“).

Auflegen-Taste drücken, um den Vorgang zu beenden.



# Open Source Software

---

## Allgemeines

Ihr Gerät enthält unter anderem Open Source Software, die verschiedenen Lizenzbedingungen unterliegt. Die Einräumung von Nutzungsrechten im Bezug auf die Open Source Software, die über den Betrieb des Gerätes in der gelieferten Form hinausgehen, sind in den jeweiligen Lizenzbedingungen der Open Source Software geregelt. Die entsprechenden Lizenzbedingungen sind weiter unten in ihrer Original-Fassung wiedergegeben.

In Bezug auf die jeweiligen Lizenzgeber der Open Source Software enthalten die jeweiligen Lizenztexte regelmäßig Haftungsausschlüsse. Der Haftungsausschluss lautet beispielsweise für die LGPL Version 2.1:

„This library is distributed in the hope that it will be useful, but WITHOUT ANY WARRANTY; without even the implied warranty of MERCHANTABILITY or FITNESS FOR A PARTICULAR PURPOSE. See the GNU Lesser General Public License for more details.“

---

## Lizenz- und urheberrechtliche Hinweise

Ihr Gerät enthält Open Source Software. Die entsprechenden Lizenzbedingungen sind weiter unten in ihrer Original-Fassung wiedergegeben.

---

## Licence texts

Copyright (c) 2001, Dr Brian Gladman < >, Worcester, UK.

All rights reserved.

### LICENSE TERMS

The free distribution and use of this software in both source and binary form is allowed (with or without changes) provided that:

1. distributions of this source code include the above copyright notice, this list of conditions and the following disclaimer;
2. distributions in binary form include the above copyright notice, this list of conditions and the following disclaimer in the documentation and/or other associated materials;
3. the copyright holder's name is not used to endorse products built using this software without specific written permission.

### DISCLAIMER

This software is provided 'as is' with no explicit or implied warranties in respect of its properties, including, but not limited to, correctness and fitness for purpose.

-----  
Issue Date: 29/07/2002

# Stichwortverzeichnis

## A

Abfragen einer Nachricht .....	91
Abheben-Taste .....	7
Abweisen eines Anrufes .....	94
Akku	
einlegen .....	12
laden .....	12
Akustikprofile .....	33
Alarm (Timer) ein-/ausschalten .....	36
Anderer Anschluss .....	97
Ändern	
Display-Sprache .....	43
Anklopfen .....	65
automatisches ~ .....	67
Anklopfen, extern	
annehmen/abweisen .....	20
Anklopfen aus/ein .....	66
Anlagenkurzwahl .....	78
Anmelden (Mobilteil) .....	13
Anonym anrufen .....	97
Anruf	
abweisen .....	94
annehmen .....	94
Anonymer ~ .....	97
eingehend .....	20
gezielt übernehmen .....	98
heranholen .....	94
übernehmen .....	94
Anruf, anonym	
Ruhe vor .....	37
Anrufbeantworter, Nachrichten wiedergeben .....	32
Anrufen	
extern .....	19
Anrufliste	
Anrufer zurückrufen .....	22
Eintrag .....	22
Eintrag löschen .....	23
löschen .....	23
Nummer in Telefonbuch übernehmen .....	23
öffnen .....	22
wählen aus der .....	20
Anruflisten .....	22
Anrufschutz .....	37, 98
Anrufübernahmegruppe .....	94
Anrufumleitung .....	95
Anrufverteilung .....	84
Anrufweitschaltung .....	104
Antwort-Text .....	89
Anzeige	
entgangener Termin/Jahrestag .....	35
Speicherplatz im Telefonbuch .....	27
Auflegen-Taste .....	7, 19
Aufmerksamkeitston .....	71
Aufmerksamkeitston (Beep) .....	34, 47

Aufschalten .....	68
Automatische	
Wahlwiederholung .....	20
Automatische Rufannahme .....	48
Automatisches Anklopfen .....	67

## B

Beacon .....	42
Beep (Aufmerksamkeitston) .....	34, 47
Beleuchtung, Tastatur .....	45
Benachrichtigung .....	89, 90
Betriebszeit des Mobilteils .....	54
Bild	
als CLIP-Bild .....	39
als Screensaver .....	39
Formate .....	39
Bluetooth .....	40
aktivieren .....	40
Beacon .....	42
Gerät sichtbar/unsichtbar machen .....	40
Geräte abmelden .....	41
Geräte anmelden .....	41
Gerätenamen ändern .....	42
Liste bekannter Geräte .....	41
Telefonbuch übertragen .....	28
Telefonbuch übertragen (vCard) .....	28

## C

CLIP-Bild	
ansehen im Media-Pool .....	39
CLIP-Bild, in Telefonbuch .....	26
Code-Programmierung .....	109
Countdown (Timer) .....	36
Customer Care .....	52

## D

Direktruf .....	20
Display	
Beleuchtung .....	44
Display-Sprache ändern .....	43
einstellen .....	43
Farbschema .....	44
Screensaver .....	43
Display-Sprache	
einstellen .....	12
Display-Symbole .....	57
Display-Tasten .....	7, 16
belegen .....	49
Symbole .....	57
Durchwahl bei Kurzwahl .....	79

## E

Ein-/Aus-Taste .....	7
Empfangsstärke .....	57
Empfindlichkeit	
Lautstärke .....	46
Entgangene Jahrestage/Termine .....	35

<b>F</b>		<b>K</b>	
Falscheingaben korrigieren .....	18	Kalender .....	34
Fangen .....	100	Kennzahlen eingeben .....	60
Farbschema .....	44	Kennzahlen-Tabelle .....	62
Firmentelefonbuch		Klein-/Großschreibung .....	18
Rufnummer wählen .....	30	Klingelton	
Flex Call .....	97	ändern .....	47
Flüssigkeit .....	53	ausschalten .....	20
Freisprechen .....	20	ein-/ausschalten .....	47
Freisprechlautstärke .....	21	in Ladeschale ausschalten .....	37
Freisprechprofile .....	46	Lautstärke .....	47
Freisprech-Taste .....	20	Lautstärke automatisch .....	46
Funktionen und Kennzahlen .....	62	Melodie f. interne/externe Anrufe .....	47
<b>G</b>		Zeitsteuerung .....	37
Gerät anmelden (Bluetooth) .....	41	Konferenz .....	71
Geräte abmelden (Bluetooth) .....	41	abfragen .....	72
Gerätenamen ändern (Bluetooth) .....	42	aufbauen .....	71
Gespräch		auflösen .....	72
extern .....	19	erweitern .....	71
Gespräch halten .....	68	Partner verbinden .....	73
Gespräch weitergeben .....	69	trennen .....	72
Gesprächskosten .....	96, 99	verlassen .....	72
Gezielte Rufabfrage .....	98	Kontakt	
Gezieltes Belegen einer MSN .....	96	von Smartphone übertragen .....	28
Gezieltes Übernehmen eines Anrufs .....	98	Kontakt mit Flüssigkeit .....	53
Groß-/Kleinschreibung .....	18	Korrektur v. Falscheingaben .....	18
Großschrift .....	44	Kostenanzeige .....	99
Gruppenruf aus-/einschalten .....	81	Kundenservice .....	52
Gürtelclip .....	13	Kurzwahl .....	49
<b>H</b>		mit System (individuell) .....	79
Halten .....	68	mit System (zentral) .....	78
Headset (Bluetooth) .....	40	Nachwahl/Durchwahl .....	79
Headset-Anschluss .....	7, 12	<b>L</b>	
Headsetbuchse .....	14	Ladeschale (Mobilteil)	
Headset-Lautstärke .....	46	anschließen .....	11
Heranholen eines Anrufs .....	94	Ladezeit des Mobilteils .....	54
Herstellerhinweise .....	52	Land .....	43
Hilfe .....	52	Laute Umgebung .....	21
Hinweistöne .....	47, 48	Lautsprecher .....	20
Hörerlautstärke .....	21	Lautstärke	
automatisch .....	46	Freisprech-/Hörerlautstärke Mobilteil .....	21
Hörerprofile .....	46	Headset .....	45, 46
Hörgeräte .....	9	Hörer .....	45
<b>I</b>		Lautsprecher .....	45
Identifikationscode .....	96	LDAP-Telefondatenbank .....	75
In Betrieb nehmen, Mobilteil .....	12	Liste	
Inbetriebnahme .....	11	Bekannte Geräte (Bluetooth) .....	41
Individuelle System-Kurzwahl .....	79	<b>M</b>	
Info abfragen .....	91	Mailbox-Funktion .....	89
<b>J</b>		Makeln .....	70
Jahrestag s. Termin		Makeln, zwei externe Gespräche .....	20
		Media-Pool .....	39
		CLIP-Bild ansehen .....	39
		Speicherplatz .....	39

Medizinische Geräte .....	10	Nummer eingeben .....	32
Mehrfachrufnummer .....	96, 104	Neue Nachrichten anzeigen .....	23
Melodie		Nicht stören .....	33
Klingelton f. interne/externe Anrufe .....	47	Notrufnummern .....	48
Menü-Taste .....	15	Nummer	
MFV-Wahl .....	106	im Telefonbuch speichern .....	25
Mikrofon		ins Telefonbuch übernehmen .....	28
ein-/ausschalten .....	21	<b>O</b>	
Empfindlichkeit einstellen .....	21, 46	Open Source Software .....	112
Lautstärke .....	46	<b>P</b>	
Mobilteil		Parken .....	107
ab-/aufschließen .....	110	Partner verbinden .....	73
als Bluetooth-Beacon einsetzen .....	42	Pflege des Geräts .....	53
anmelden .....	13	PIN .....	109, 110
automatische Tastensperre .....	45	Profil "Nicht stören" .....	33
Display-Beleuchtung .....	44	Profile .....	33
Display-Sprache .....	43	Profil-Taste .....	33
ein-/ausschalten .....	15	Projektkennzahl .....	96
Einstellungen ändern .....	43	<b>R</b>	
Farbschema .....	44	Raute-Taste .....	7
Freisprechlautstärke .....	21	R-Taste .....	7
Großschrift .....	44	Rückfrage (Zweitverbindung) .....	64
Hörerlautstärke .....	21	Rückruf .....	93
in Betrieb nehmen .....	12	bei Besetzt .....	20
in Lieferzustand zurücksetzen .....	50	Rückruf bei Nichtmelden .....	20
Ladeschale anschließen .....	11	Ruf	
Ruhezustand .....	17	abweisen .....	94
Stumm schalten .....	21	annehmen .....	94
Tastatur-Beleuchtung .....	45	Rufabfrage .....	98
Übersicht .....	7	Rufabfragegruppe .....	94
zurücksetzen .....	50	Rufannahme, automatisch .....	48
Mobilteil-PIN ändern .....	50	Rufnummer	
MSN .....	96, 104	unterdrücken .....	97
Mulap-Gruppe		Ruftöne .....	47
Gruppenruf aus-/einschalten .....	87	Rufzusaltung .....	83
Leitung umleiten .....	87	Ruhe vor Anrufen	
Umleitung		anonymen .....	37
ausschalten .....	88	Klingelton in Ladeschale ausschalten .....	37
einschalten .....	88	Profil "Nicht stören" .....	33
<b>N</b>		Zeitsteuerung .....	37
Nachbearbeitungszeit .....	85	Ruhezustand	
Nachricht		zurückkehren in den .....	17
abfragen .....	91	<b>S</b>	
hinterlassen .....	89	Sammelanschluss .....	81
Nachrichten		Schalter .....	102
auf Netzanrufbeantworter wiedergeben .....	32	Schlummermodus (Wecker) .....	36
Nachrichtenfunktionen .....	89	Screensaver .....	43
Nachrichtenlisten .....	23	Servicekennzahlen .....	62
Nachrichten-Taste .....	7	Sicherheitshinweise .....	9
Nachtschaltung .....	105	Signalisierung, Symbole .....	58
Nachwahl bei Kurzwahl .....	79	SMS .....	90
Netz-AB, siehe Netzanrufbeantworter		Sonderbuchstaben eingeben .....	18
Netz-Anrufbeantworter .....	32	Sonderzeichen eingeben .....	18
Netzanrufbeantworter			
Nachrichten wiedergeben .....	32		

Sound	
abspielen	39
Formate	39
Sounds für Klingeltöne	39
Speicherplatz im Telefonbuch	27
Speicherplatz, Media-Pool	39
Sprache, Display	43
Statusleiste	
Symbole	57
Steckernetzgerät	9, 54
Stern-Taste	7
Steuer-Taste	7, 15
Stumm schalten des Mobilteils	21
Suchen im Telefonbuch	26
Symbole	
Alarm-Symbole	59
Anzeige neuer Nachrichten	23
auf Display-Tasten	57
Signalisierung	58
Statusleiste	57
Timer	36
Wecker	36
System-Kurzwahl, individuell	79
System-Kurzwahl, zentral	78
<b>T</b>	
Tastatur-Beleuchtung	45
Taste 1	7
Taste belegen	49
Tasten	
Abheben-Taste	7
Auflegen-Taste	7, 19
Display-Tasten	7, 16
Ein-/Aus-Taste	7
Freisprech-Taste	20
Menü	15
Nachrichten-Taste	7
Profil-Taste	33
Raute-Taste	7
R-Taste	7
Stern-Taste	7
Steuer-Taste	7, 15
Tastensperre ein-/ausschalten	15
Tastensperre, automatisch	45
Teamfunktionen	81
Telefon	
bedienen	15
Telefon ab-/aufschließen	110
Telefonbuch	25
~des Systems	74
durchsuchen	26
Eintrag	25
Eintrag auswählen	26
Eintrag erstellen	25
LDAP	75
mit Bluetooth übertragen	28
Nummer übernehmen	28
öffnen	25
Reihenfolge der Einträge	26
Speicherplatz	27
vCard übertragen (Bluetooth)	28
Telefonbücher	
nutzen	25
Telefonbuchtaaste, Zuordnung	25
Telefonieren	
extern	19
Telefonkonferenz	71
Telefonschloss	109
Telefonsperre	109
Termin	
einstellen	34
entgangen	35
entgangenen anzeigen	35
signalisieren	34
Termine	
~des Systems	108
abfragen	109
bestätigen	109
eingeben	108
löschen	109
Text eingeben	17
Textnachricht	90
Timer	35
Türfreigabe	
ausschalten	101
einschalten	101
Tür-Freisprecheinrichtung	100
<b>U</b>	
Übergabe	69
Übernehmen eines Anrufs	94
Übersicht	
Mobilteil	7
UCD Nachtschaltung	86
Umlaute eingeben	18
Umlegen	69
Umleitung festes Ziel	95
USB-Anschluss	7
USB-Datenkabel anschließen	14
<b>V</b>	
Verpackungsinhalt	11
Vibrations-Alarm	47
VIP-Gruppe, Telefonbucheintrag zuordnen	25
VIP-Klingelton	25
Voice-Mail abfragen	91
<b>W</b>	
Wählen	
aus Anrufliste	20
aus Wahlwiederholungsliste	19
mit Kurzwahl	49
Wahlwiederholungsliste	19, 22
Wechseln zwischen Gesprächspartnern	70

Wecker .....	36
ein-/ausschalten .....	36
Weckruf .....	36
Wiederanruf .....	69, 107

## Z

Zeichensatztabellen .....	55
Zeitsteuerung für externe Anrufe .....	37
Ziffer eingeben .....	17
Ziffern-Taste belegen .....	49
Zuteilen .....	69
Zweitanruf .....	73
Zweitverbindung (Rückfrage) .....	64